

MIÐ & MAGN

Føroya Skipara- og Navigatørfelag og Maskinmeistarafelagið

Nr. 25 - Oktober 2015

**Bíligi oljan etur eisini
føroysk arbeiðspláss**

**Simulatorur gevur
betri maskinmeistarar**

**Trygdarkanning við
Sjóvinnustýrinum**

**Ísak nýggjur
skrivari hjá FSN**

**Fakfeløg vunnu
strið um halgidagar**

**Mogens Højsted
takkar fyri seg**



Útgevri

Maskinmeistarafelagið og Føroya Skipara- og Navigatørfelag geva MIÐ & MAGN út í felag. Blaðið verður sent limunum. 4 útgávur eru um árið

Blaðnevnd

Páll Hansen, ábyrgd
Annfinnur Garðalið
Jóan Petur Patursson
Elias Zachariassen

Maskinmeistarafelagið

Grønlandsvegur 58
Postboks 3238
110 Tórshavn
Telefon 31 47 18
Teldupostur: mf@mf.fo

Føroya Skipara- & Navigatørfelag

Smærugøta 9 A
Postboks 248
110 Tórshavn
Telefon 31 69 73
Teldupostur: fsn@fsn.fo

Blaðhald

Tey sum ynska at halda MIÐ & MAGN, kunnu boða frá hesum í teldupost til: press@press.fo
Halðaragjaldið er 200,- kr. um árið; t.e. fyri 4 bløð

Endurgeving

Tað er loyvt at endurgeva tekst úr MIÐ & MAGN, tá keldan verður upplýst.
MIÐ & MAGN kann heintast í PDF á heimasíðunum hjá feløgnum: www.mf.fo
www.fsn.fo

Forsíðumynd

Ólavur Frederiksen

Umsiting og redaksjón

Press: press@press.fo,
Øssur Winthereig, ossur@press.fo
tel. 218486
Ingolf S. Olsen, ingolf@press.fo
tel. 225077
Grækari D. Magnussen, grakarar@press.fo
tel. 514444

Umbróting,

Jan Jacobsen, Prenta

Prent og liðugtgerð

Prenta 35 77 74

Upplag: 1900



Páll Hansen, formaður í Maskinmeistarafelagnum og limur í blaðnevndini. Mynd: Ingolf S. Olsen

Vinnan má eisini lata í stórapott

Tilfeingisgjald, tilfeingisskattur ella uppboðssøla. Politiska togtoganin snýr seg ikki longur, UM fiskiflotin skal rinda fyri síni framihjárættindi at fiska, men HVUSSU pengarnir skulu takast inn.

Eisini nýggja stjórnin hevur gjørt greitt, at fiskirættindi frameftir ikki verða latin fyri onki, og hon ætlar eisini at steðga privatari sølu av rættindum.

At høvuðsvinnur rinda sín part í stórapott til raksturin av samfelagnum, tá tað gongur væl hjá vinnuni, er í lagi og væl í samsvar við sonevnda skandinaviska modelið, ið vit meta okkum vera part av.

Við eini skynsamari tilgongd skuldi tað heldur ikki elvt til trupulleikar her hjá okkum, at farið verður burtur frá privatum handlum av loyvum.

Hetta fer heldur at styrkja vinnuna enn tað øvugta. Vavgreyturin við øllum proformahandlunum í sambandi við Asbjørn Senior er eitt gott dømi um, at

søla av loyvum millum reiðari ella millum skip als ikki skal verða loyvd.

Men vónandi fer nýggja stjórnin eisini at vísa siglandi fólkinum ans á øðrum økjum. Eitt nú við at betra lógir og reglur um sálarligt arbeiðsumhvørvi.

Í seinasta Mið & Magn varð víst á, at ongin sálarlig krepputilbúgving er til sjófólk í hesum landinum, og stjórnin í Sjóvinnustýrinum undraðist eisini á, at parturin um kreppuhjálpi og sálafrøðiliga hjálpi ikki var tikin við í kunnngerðini um arbeiðsumhvørvi. Hetta kundi nýggja landsstýrisfólkið á økinum roynt at bøtt um.

Vegna Maskinmeistarafelagið og Føroya Skipara- og Navigatørfelag

Páll Hansen

Páll Hansen

Formaður í Maskinmeistarafelagnum



s. 4-7



s. 8



s. 10-11



s. 12



s. 14-15



s. 16-17



s. 18-20



s. 20-25



s. 26-29



s. 30-33

INNIHALD

4 Mogens Højsted takkar fyri seg

Hann er farin frá fyri aldur og er vorðin eftirlønarmóttakari.

8 Ísak nýggjur skrivari hjá FSN

Ísak var kt-leiðari á Heilsutrygd í Klaksvík, áðrenn hann tók við nýggja starvinum

10 Trygdarkanning við Sjóvinnustýrinum

Sjóvinnustýrið ger trygdarkanningar umborð á føroyskum fiskiskipum við jøvnum millumbili.

12 Føroya Skipara- og Navigatørfelag í nýggj høl

Nýggju húsini hjá felagnum eru í trimum hæddum við einum fermetratali, sum fevnr um íalt 450 fermetrar.

14 Simulatorur gevur betri maskinmeistarar

Vinnuháskúlin hevur fingið nýggjan 3D maskinrúmsimulator.

16 Friðborg skjótt klár til krabbafiskiskap

Gongst sum ætlað fer nýggja Friðborg at fiska eftir krabba í Smoguni í Barentshavinum heilt skjótt.

18 Sáttmálin kom til haldar

Vandin fyri verkfalli var av, tá Føroya Skipara- og Navigatørfelag góðtók semingsuppskot.

20 Biliga oljan etur eisini føroysk arbeiðspláss

Stóra fallið í oljuprísinum seinasta árið merkist eisini á føroyska arbeiðsmarknaðinum.

26 Úrskurðurin hjá Fasta Gerðarrætti

Eyka løn jóladag og langafriggjadag

30 Makrelloyvi

7,6 milliónir fyri at lána makrelloyvi

34 Brennidepilin

Berit Hovsgarð

36 Brot úr dagbók

Tíðindi frá Skipara- og Navigatørfelagnum

37 Brot úr dagbók

Tíðindi frá Maskinmeistarafelagnum

38 Føðingardagar



Ritan á veg inn á Hvannasund.

Mogens Højsted takkar fyri seg

Maskinmeistarinn og fryntligi abbin á Másanum - og seinnu árinum eisini Rituni - takkar nú fyri seg. Hann er farin frá fyri aldur og er vorðin eftirlønarmóttakari. Nú fer hann at nýta frítíðina til millum annað seyð og summerhús.

Veðrið er av tí besta hendan dagin, eg snari oman á ferjuleguna í Hvannasundi. Ritan liggur við bryggju, og teir eru byrjaðir at lossa. Kranamaðurin og maskinmeistarinn á Rituni stendur við kranan. Teir lossa góðs, sum skal til Svínøyar og Fugloyar.

Hann hevur arbeitt á leiðini til Svínøyar og Fugloyar seinastu 16 árinum, Mogens Højsted. Hetta er ein av seinastu arbeiðsdøgum hansara.

Tá Ritan hevur loyst, fella vit í prátt.

- Skiparin hevur givið mær loyvi at geva mær stundir at prátt við teg, sigur hann við eyðkenda og hjartaliga smílinum og við eyðkendu føroysku húgvuni á høvdinum.

Mogens Højsted varð borin í heim 3. mai í 1945. Fyrstu átta árinum vaks hann upp og búði á Langasandi. Síðan flutti hann saman við familjuni til Svínáir. Har búði hann, til hann gjørdist

vaksin. Seinni giftist hann og flutti til Klaksvíkar. Har hevur hann búð síðani. Klaksvíkingar hava millum annað havt gleði av hansara framúr sjónleikaragávum.

Við Másanum

Bert fáar dagar eftir hesa vitjanina umborð á Rituni er Mogens Højsted pensjóneraður. Tá er tíðin á Norðurleiðini av, og Mogens er farin í land.

Vit hava funnið okkum lívd á dekkinum á Rituni hendan dagin, og Mogens byrjar at siga frá.

Tað var 13. juni í 1999, at hann byrjaði at arbeiða umborð á Másanum. Sum maskinmeistari. Stutt áðrenn tað hevði hann verið maskinmeistari við Jákupi B í eina tíð.

- Tað var heilt øðrvísi at koma umborð á Másan. Eg dugdi ikki heilt at

bera meg at, haldi eg. Á ein hátt var tað sum at koma í land. Tú komst heim hvørt kvøld og svav heima hvørja nátt. Men hinvegin gjørdist tað mangan buldrasligari, enn eg hevði roknað við, greiðir hann frá.

Sum frá leið gjørdist hann vanur við, at í slíkum starvi hevur tú við fólk at gera. Og tað er júst soleiðis, vit kenna Mogens Højsted. Sum abbin, ið tók lítlu gentuna á knæið, tá mammán lá og spýði, og Másin dansaði á aldutoppunum, sum ikki altíð vóru so tespiligir.

- Eitt tað besta arbeiðið hjá mær hevur verið at gingið við spýggjubakkum, tí tá komi eg í samband við fólk. Og teir eru ikki so fáir, eg havi borið fólk gjøgnum ár og dag. Men tá vit fingur Rituna, tá minkaði nýtslan av spýggjubakkum heilt nógv, heldur hann fyri.

Nøkur ár avloysti hann ferðaseðla-innkrevjara um summarið. Tað dámdi honum eisini væl, tí tá slapp hann at tosa við øll, sum vóru við.

Buldrasligt við Másanum

Tað vóru túrar, har veðrið var so vánaligt, at tað ikki so mikið sum eydnaðist at koma út til Svínóyar. Upp aftur minni til Fugloyar.

- Tað slapst snøgt sagt ikki fram við Høvdanum í Svínóy. Tá tað var so ringur sjógvur, tá rullaði øðiligt. Onkuntíð lögdu vit okkum ein hálv-an tíma undir Áarberg at bíða eftir sjóvarfallinum. Eg skal siga tær, at eg havi fingið nógv gott klemmið, tí fólk hava verið bangin, flennir Mogens Højsted.

Tær ferðirnar, tað veruliga var buldrasligt, ráddi um at lata sum onki fyri ferðafólkunum.

- Ikki tí, har var alt í lagi, men tey ferðandi vóru jú ikki von við at vera á sjónum í sjaskveðri, og tí kundi tað tykjast rættiliga ógvusligt hjá teimum. Men tá ráddi um at tosa við tey og bara vera saman við teimum, sigur hann.

Tað ráddi um at vera beinrakin, tá hann segði fólk frá siglingarlíkindum. Segði hann, at tað fór at rulla eitt ávíst stað, og at tað fór at gevast aftur har og har, so skuldi tað helst verði soleiðis.

- Annars fekk eg at hoyra fyri tað. Tú segði, at tað skuldi verða slætt her, men her er yvirhøvur ikki slætt og so framvegis, flennir Mogens.

Hann vísir á, at tá tú hevur siglt í keðiligum líkindum í 14 dagar, og veðrið so verður nakað betri, so kanst tú saktans halda veðrið vera gott, meðan ferðafólkini halda tað vera vána veður. Tað kundi serliga gera seg galdandi við Másanum.

Mogens minnst serliga ein buldrasligan túr við Másanum.

- Ein glasfipurbátur hevði siglt eitt ferðalag út til Kirkju. Hann øtlaði veðrið, og teir sluppu ikki út aftur eftir ferðalagnum við hesum glasfipurbátinum. Tí bóðu teir okkum fara eftir teimum við Másanum. Tá vóru heilt vánalig líkindi, og tað var um tað lagið, um vit yvirhøvur kundu taka hesi fólkini umborð.

- Men vit gjørdur so klárt at taka fólkini umborð. Skipari var Jens Si-var Andreasen, og stýrimaður var Lassin Nýggjagarð, og eg var so



Mogens Højsted í hurðini inn í salongina á Rituni.

maskinmeistari. Tá vit komu inn ímóti, stillaðu vit okkum hvør síni megin leytaran, Lassin og eg. Tey fingur so boð frá einum manni á landi, nær tey skuldu leypa. Hetta vóru alt fremmandafólk, sum ongantíð áður høvdu sæð brim, greiðir Mogens Højsted frá.

- Tey gjørdur akkurat, sum tey vórðu biðin. So eina ferð, nú kemur ein misskiljing í. Ein kona leyp, og fór beint niðurímillum atløgubryggjuna og Másan. Men vit fingur báðir fatur í hana beinanvegin, skræddu hana inn á dekkið, og tá hon var komin inn á dekkið at standa, tá klamsaði Más-

in síðuna inn móti atløgubryggjuni, greiðir Mogens frá.

Onki orð varð talað á dekknum. Hon fór yvir í hitt borðið, og løtu seinni fór Mogens at práta við kvinnuna, og hon hevði tað gott sálarliga.

Ta ferðina var um reppið, at vanlukka stóðst.

Onkuntíð var so vánaligt veður, tá teir sigldu við Másanum, at ein túrur, sum átti at taka triggjar tímar, kundi taka upp í fimm tímar. Eina ferð kom so nógvur sjógvur inn á dekkið, at tunnurnar flotnaðu. Tá noyddust teir at leggja stilt.



Ein av skiparunum á Rituni, Jógvan Pauli í Kongsstovu, fegnast um samstarvið við Mogens Højsted.

- Eg havi eisini upplivað at siglt í allar besta harrans veðri. Eina ferð, eg haldi tað var eitt ferðalag úr Eysturoynni. Tey høvdu verið í Svínøyr fyrrapartin og fóru so til Fugloyar seinnapartin. Um kvøldið fóru tey innaftur. Vit komu so innaftur í allar fagrasta veðri, tað var sum í Grindavísuni: "Havet, det var som et slebet spejl..."

- Tey spurdu meg so, um tey kundu lána lastalúkuna, lagið var gott. Jú, sigi eg, bara eg fái hana aftur. Tá borðreiddu tey við turrum fiski, spiki, eplum og ymiskum øðrum góðum har á lastalúkuni, sigur hann.

- Eina aðru ferð minnst eg, veðrið var eisini av tí besta, og sólin bakaði. Tá fór ein kona og setti seg á leytaran, sum annars varð nýttur sum landgongd, at binda. So eru tað útoyggjastevnurnar, tær hava mangan verið hugnaligar. Fólk hava sligið ring um-

borð, og aðrar ferðir hava sangkór verið við og hava trivið í onkran sang, meðan tey hava staðið á dekkinum. Eina ferð var ein bólkur hjá Kristiani Black við. Teir stillaðu seg á dekkið at spæla okkurt, og hvørja ferð, tað var ein ávisur steðgur miðskeiðis í onkrari strofu, trýsti eg á floytuna. Í fyrstuni hugdu teir upp á meg, síðan bóðu teir meg halda fram, flennir hann.

- So eg havi upplivað alt slag av veðri á hesi leiðini og fingið nógvar ymiskar upplivingar, sigur Mogens Højsted.

Tíðin farin frá Másanum

Tað var sum at fáa eitt stórt skip, tá Ritani varð sett í sigling fyri Másan. Tíðin var farin frá Másanum.

- Hann var finur til hesa uppgávuna, tá hann á sinni varð settur í sigling her. Hann varð smíðaður soleiðis, at hann mátti rulla nakað illa. Hann var so

rundur. Kjølurin var stuttur, og hann vendi rættiliga væl. Hann var gjørdur soleiðis, at hann var góður at manerera við í brimum. Tað er soleiðis, at ein sovorðin bátur hevði tvær síður, onnur var, at hann var so góður at manerera við í brimi í keðiligum veðri, hin var, at hann rullaði so illa, og tað kundi vera óunnligt fyri nóg, sigur Mogens Højsted.

Í salongini í Másanum vóru ongi vindeygu, bara kúgvegu. Tey sótu so ovarlaga, at tú sást ikki ígjøgnum tey, tá tú sat. Á Rituni situr tú framm- an fyri stór og ljós vindeygu og sært, júst hvat gongur fyri seg uttanfyri. Haraftrat er Ritani nóg stórri, bæði longri og breiðari, og hon siglir eisini skjótari. Og so rullar Ritani so at siga onki afturímóti Másanum.

- Nei, Másin var vorðin gamal, hann var í veruleikanum í knúsi, sigur Mogens Højsted.

Hittir nóg fólk

Mogens dámar væl at hitta fólk, og hann hittir eisini nóg fólk. Meðan vit standa og práta aftanvert brúnna í bakborðssiðu uppi á dekkinum, heilsar hann fyrst einum, so tí næsta, og triðja og so framvegis. Men so kemur ein svínøyingur framvið, Ingi Jacobsen ella Ingi í Svínøyr, sum hann eisini verður róptur.

- Vit sigldu saman, tá eg var heilt ungur, sigur Mogens mær.

Nú noyðist Mogens at seta seg eina løtu at tosa við Inga. Hetta eru tveir ísspeglar, báðir tveir. Mogens er tiltikin fyri at skemta og hava tað stuttligt, og Ingi er tiltikin fyri at herma og siga frá skemtiligum søgum.

Har gongur ein gravhundur á dekkinum.

- Tað er ræðuligt, hann hevur stutt bein, heldur Mogens fyri.

- Ja, svarar Ingi, kommodubein, sum rituvíkingar, flennir hann.

Ingi spyr nú fyrrverandi skipsfelagan, um hann hevur hoyrt, tá Poul á Fuglbergi giftist. Hann giftist í Rituvík.

- Svínøyingarnir vóru eitt sindur seinir í kirkjuna. Tá teir so koma inn, koma teir allir, Olivar Áarberg, Bjarni bróður og fleiri aðrir, allir oman fyri 190 cm høgir. Olivar var 203 cm, Stóri Jákup 205 cm, Karl var 200 cm, Jutt 195 cm, so tú kanst ætla, at teir vóru øgiligir, har teir komu inn eftir kirkjugólv-



Fyrrverandi skipsfelagar í skemtiligum práti: Mogens Højsted og Ingi Jacobsen.

inum. Stuttbeintu rituvíkingarnir sótu bara steinbýttir og hugdu eftir hesum risunum, flennir Ingi Jacobsen.

Góður samstarvsfelagi

Hendan dagin byrjaði Mogens Højsted klokkan 14.00. Teir byrja beinanvegin at gera til reiðar til fráferðina klokkan 14.45. Teir taka farmin umborð, og Mogens stendur við kranan. Tað er hansara fasta uppgáva. Maskinan, kranin og spýggjubakkarnir. Meðan siglt verður, er ikki so nógv at gera hjá maskinmeistararnum. Men er tað heldur buldrasligt veður, so fer hann beinanvegin runt at tosa við fólk. Tað verður saknur í honum, tá hann gevst.

Skipari hendan dagin er Jógvan Pauli í Kongsstovu úr Haraldsundi. Og hann letur væl at maskinmeistararnum, sum nú skjótt gevst.

- Eg havi arbeitt saman við honum í háltannað ár. Og fyri ein nýbyrjara sum meg var tað ómetaliga gott at koma at arbeiða saman við einum so royndum manni sum Mogens. Eg havi fingið góðan lærdóm frá Mogens og hinum, sum hava verið við. Vit eru bara triggir umborð í senn, so tað ræður um at arbeiða væl saman, sigur Jógvan Pauli í Kongsstovu.

- Mogens er ógvuliga fryntligur og blíður við ferðafólkið, og so hevur hann uppgávuna at ganga við spýggjubakkum. Tað uppgávuna røkir hann eisini væl, sigur Jógvan Pauli í Kongsstovu.



Ein av føstu uppgávum hansara er at arbeiða við krananum.



Her í maskinrúminum kennir hann seg heima.

Svínoy, Kirkja og Hattarvík

Eg fari av aftur brúnni, og vit báðir, Mogens, gera av at fara niður í maskinrúmið. Vit fara av dekkinum niður í salongina. Har fáa vit okkum oyra-vernd, og so bakkandi niður gjøgnum leyttan niður í maskinrúmið. Hóast her er heldur trongligt, so er tað greitt, at her er Mogens vanur at manerera. Hann fer sum ein állur inn gjøgnum tronga maskinrúmið, meðan undirritaði, klossandi, royni at finna mær eitt pláss, so eg kann fáa eina hampuliga mynd av Mogens. Løtu seinni standa vit aftur uppi á dekkinum.

Nú hava vit verið í Svínoy og á Kirkju og eru á veg inn á Hattarvík. Har verða nakrar oljutunnur fluttar í land saman við øðrum góðsi. Hetta er í summarfrítíðini, so fleiri fara í land, og fleiri fólk koma eisini umborð.

Súgur er við lendingina, so Mogens, sum aftur stendur við kranan, skal passa sær lögir, so oljutunnurnar koma heilar í land. Her gongur alt sum vanligt, og sum tað skal.

Onki skil á prísinum

Mogens Højsted heldur lítið skil vera á prísolitikkinum við Strandfaraskipunum, í hvussu er í Norðoyggjum.

- Tá eg byrjaði at arbeiða her fyri 16 árum síðan, kostaði tað 35 krónur úr Hvannasundi til Svínoyar. Fórt tú so úr Svínoy til Fugloyar næsta túrin, so kostaði tað 35 krónur. Tann, sum so kom umborð á Kirkju, og fór við til Hattarvíkar, skuldi gjalda 20 krónur.

Nú eru vit komin upp á 90 krónur. Fór viðkomandi so innaftur á sama hátt, so rindaði hann 90 krónur aftrat, altso 180 krónur ialt. Í dag kostar sami tútur 40 krónur.

- Eg havi hugt eftir líknandi rutum í londunum kring okkum og sambært tí, so hevði rætti kostnaðurin á leiðini her norðuri verið umleið 150 krónur hvønn vegin – fyri ferðafólk. Ikki fyri fólk, sum búgva í Fugloy og Svínoy. Eg rokni við, at tað kostar okkum millum 250 og 300 krónur at flyta hvørt einstakt útlendskt ferðafólk. Kortini flyta vit millióningar av evropiska meginlandinum fyri at siga onki, heldur Mogens Højsted.

Trøð og seyður

Vit eru aftur á veg inn á Hvannasund. Mogens Højsted ger seg til reiðar við kranan. Nú eru bara fimm dagar eftir av arbeiðstíð hansara hjá Strandferðsluni og sum blíðligur og fólkaligur abbi umborð á Rituni. Og hann hevur ongar ætlanir um at leggast uppi at egna.

- Nei, tað vóni eg ikki, at endin verður. Eg havi eini sethús og eitt seyðahús. Seyðahúsið fari eg møgulega at broyta soleiðis, at til ber at gista har. Eg havi eisini eina trøð og seyð, so eg fari ivaleyst at fáa tíðina at ganga. Kanska verði eg onkuntíð biðin at loysa av umborð á Rituni, tað hevði dámt mær, sigur Mogens Højsted, áðrenn eg biði honum farvæl.



Síðani ársskiptið hefur Áshild Joensen, skrivstovukvinna og bókhaldari, verið einsamøll afturat formanninum Annfinni Garðalíð á skrivstovuni hjá Føroya Skipara- og Navigatørfelag. Nú er Ísak N. Jacobsen so komin afturat.

Ísak nýggjur skrivari hjá FSN

3. august tók Ísak N. Jacobsen við starvinum sum nýggjur skrivari í Føroya Skipara- og Navigatørfelag.

Ísak er 62 ára gamal, úr Havn, og var kt-leiðari á Heilsutrygd í Klaksvík, áðrenn hann tók við nýggja starvinum. Hann skal fyribils starvast hálva tíð í Føroya Skipara- og Navigatørfelag, men ætlandi er so lýðandi at uppstiga starvið.

- Nú skal eg fyrst fóta mær og seta meg inn í sáttmálar og alt annað, sum hefur við starvið at gera. Eg havi altíð hildið fakfelagsarbeiði vera spennandi og havi eisini luktað eitt sindur til tað, tá vit á sinni royndu at gera eitt føroyskt fakfelag fyri kt-starvsfólk. Hetta starvið er ein avbjóðing, sum eg eri spentur upp á av álvara at fara í holtur við, sigur Ísak N. Jacobsen.

Nú hann er settur í starv, er skrivstovan hjá Føroya Skipara- og Navigatørfelag fullmannað aftur. Síðani Regin Nónstein, høgra hond formansins, knappliga doyði tíðliga í ár, hefur Áshild Joensen, skrivstovukvinna og bókhaldari, annars verið einsamøll afturat formanninum á skrivstovuni.



Ísak N. Jacobsen er spentur upp á avbjóðingarnar í sínum nýggja starvi sum skrivari í Føroya Skipara- og Navigatørfelag.

DRÚGVAR ROYNDIR

Eftir at hava tikið skrivstovuútbúgving í bilasøluni, NJ Motor, sum pápi hansara Niklái Jacobsen átti, fór Ísak N. Jacobsen í 1974 í kt-læru hjá Elektron. Tá var kunningartøkni eitt rættiliga nýtt fak og starvsøki. Í 1976 gjørdist hann edv-operatørur í fyrítøkuni, og starvaðist hann har í heili 18 ár, til 1992.

Tá fór hann at royna heilt aðrar leiðir í eina tíð. Millum annað var hann til skips við verksmiðjutrolaranum Olafi í Garðastovu og Kuba-trolaranum Munki. Í 1994 fór Ísak í starv sum journalleiðari í Tórshavnar Kommunu. Har var hann í tvey ár, til hann í 1996 gjørdist vara-leiðari á figgjar- og fyrisitingardeildini hjá arbeiðsloysisskipanini ALS.

Í 2001 gekk leiðin til Runavíkar, har hann í tvey ár var leiðari á deildini hjá Com-Data.

Í 2004 fór hann í starv hjá Skeiðs-deplinum, har hann var í hálvtt fimta

ár, fyrst sum varaleiðari og seinni sum leiðari, til hann í 2010 tók við sum kt-leiðari á Heilsutrygd.

Umframt drúgvu arbeiðs- og leiðsluroyndirnar í kt-vinnuni hefur Ísak N. Jacobsen eisini havt fleiri álitissessir við atknýti til vinnuna. Hann var í fleiri ár ávikavist nevndarlimur, varaformaður og formaður í KT-felagnum, og í tiggju ár var hann formaður í FO-ráðnum, sum hefur umsitingarlígu ábyrgdina av føroyska internet-landaøkinum. Eisini sat hann í tvey ár, í 2006 og 2007, sum strategiskur ráðgevi í Visjón 2015-bólk-inum, sum táverandi lögmaður Jóannes Eidesgaard setti.

Eisini hefur Ísak N. Jacobsen eftir-útbúgvandi seg sum datanom og tikið diplomleiðaraútbúgving umframt fleiri skeið í millum annað kt, umsiting, fyrisiting og leiðslu.

Trawl Camera

Innovative Solutions, made in the Faroe Islands

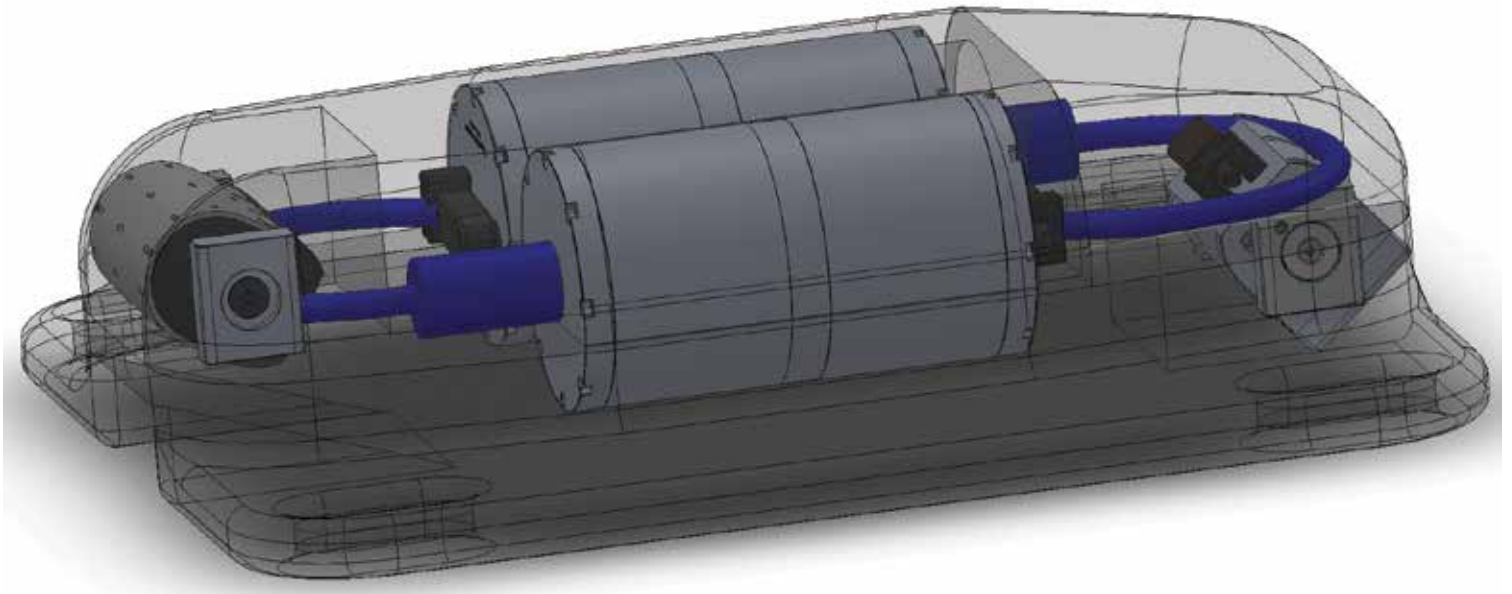

Introducing TrawlCamera LIVE

We take great responsibility in building high grade environment-friendly underwater products to reduce bycatch, increase commercial fishing results and move conventional seafaring to an even higher level.

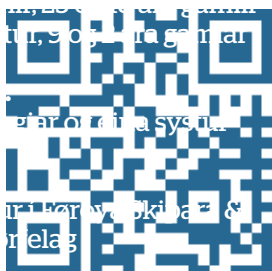

JT ELECTRIC
KAMBSDALUR FO-530 FUGLAFJØRÐUR
FAROE ISLANDS

 TRAWLCAMERA.COM
 INFO@TRAWLCAMERA.COM
 +298 20 44 44

Trygdarkanning við Sjóvinnustýrinum

Í juni mánaði var Mið & Magn við Sjóvinnustýrinum, tá ein trygdarkanning var umborð á Vesturhavinum. Sjóvinnustýrið ger trygdarkanningar umborð á feroyskum fiskiskipum við jøvnum millumbili.

Trygdarkanningarnar, sum Sjóvinnustýrið fremur, er eitt samstarv millum Vörn, Arktisk kommando og Sjóvinnustýrið. Í sambandi við fiskiveiði-eftirlitskanningar, sum Vörn og Arktisk kommando gera, er Sjóvinnustýrið nú eisini farið at gera trygdarkanningar umborð.

- Talan er um 13 ymisk øki, sum verða kannað. Millum annað verður kannað, um teir hava siglingarloyvi, um trygdarútgerðin verður hildin við líka mánaðarlíga og undir skipaðum viðurskiftum. Hugt verður eftir, um teir hava mánaðarlígar trygdarvenjingar og so framvegis, sigur Mikkjal Olsen, skipaefirlitsmaður hjá Sjóvinnustýrinum.

Brúkaravegleiðingar og líknandi til trygdarútgerðina skulu vera tøk og dagfórdar. Ein instruskjónsbók skal eisini vera tøk til manningina, so manningin veit neyvt, hvat hvør einstakur skal gera í neyðstøðum. Spurt verður eisini, um manningin hevur pappírini í lagi, tað eru til dømis trygdarskeið, hava teir vinnubræv og heilsuváttan í lagi.

- Hetta eru kanningar, sum Vörn og Arktisk kommando gera umborð á ymsu skipunum. Tað kemur so aftur til okkum, og eru manglar umborð á onkrum skipi, fara vit umborð at fylgja manglunum upp. Her siggja vit, at nógv meira kundi verði gjørt við brand- og bátavenjingar umborð á feroyskum fiskiskipum. Tí halda vit, tað gevur meining, sæð frá Sjóvinnustýrinum, at fara umborð at hava eina trygdarvenjing við teimum og hava eitt sýn. Ikki fyri at fanga teir á skeiva

beininum, men meira fyri at gera teir betur fyri, skuldi ein neyðstøða staðist, sigur Mikkjal Olsen.

Sýn verður millum annað gjørt av botnventilum og rýmingarleiðum. Neyðljós verða kannað, og so verður hugt eftir, um manningin dugir at nýta eldslökkiútgerðina umborð.

Vesturhavið

Hetta kvøldið varð trygdarkanning gjørd umborð á Vesturhavinum. Fyrir kanningini stóðu tey bæði skipaefirlitsfólkini hjá Sjóvinnustýrinum, Mikkjal Olsen og Johild Ziskason. Mikkjal Olsen hevði eftirlit við, hvussu trygdarvenjingin riggaði umborð, og Johild Ziskason hevði eftirlit við mynstringarlistanum – millum annað trygdarskeið, heilsuváttan, og um persónar høvdu tað til starvið kravda vinnubrævið.

Fyrsti og kanska greiðasti trupulleikin hetta kvøldið var, at tá brandalarmurin varð settur í gongd, møttu bara heilt fáir mans á brúnni. Tí varð avgjørt, at gera ta kanningina umaftur. Og tá var betri, øll manningin møtti tá á brúnni lutfalsliga skjótt.

Mikkjal Olsen sigur, at sum heild kunnu viðurskiftini umborð á feroyskum fiskiskipum verða betur.

- Onkur leki var á onkrari brandslangu, men serliga galið var tað við, at menn ikki lótu við seg koma, tá teir hoyrdu brandalarmin. Teir møttu jú ikki. Tá segði eg teimum, at tað var ikki nóg gott, tí var tann venjingin sett í gongd av nýggjum. Í ringasta føri er tað soleiðis,

at kunnu teir ikki halda eina brandvenjing, ja, so kunnu teir heldur ikki sigla, sigur Mikkjal Olsen.

Støðan umborð á Vesturhavinum í samband við mynstringarviðurskiftini var í lagi. Tað er, at allir persónar høvdu tað til starvið kravda vinnubrævið uttan kokkurin. Viðurskiftini kring trygdarskeið og heilsuváttanir vóru í lagi.

Meðan viðurskiftini kring mynstringina vóru í lagi, so var venjingin hinvegin ikki tann besta, ið Sjóvinnustýrið hevur verið við til. Hetta staðfesta bæði Mikkjal Olsen og Johild Ziskason.

Fleiri skip hava verið betur fyri, meðan onnur hava eisini verið verri fyri, sigur Mikkjal Olsen, skipaefirlitsmaður.

Annars viðmerkir Sjóvinnustýrið, at skipið var framúr reint og ruddiligt.

Gevur meining

Hóast manningin á Vesturhavinum visti um vitjanina frá Sjóvinnustýrinum hetta kvøldið, so var støðan við trygdini umborð heldur vánalig.

- Tað prógvar, at tað gevur meining, at vit í Sjóvinnustýrinum gera slíkar kanningar. Og hetta verður gjørt við jøvnum millumbilum í framtíðini. Tá vit fáa fráboðan frá Vörn og Arktisk kommando, at her er eitt skip, har trygdarviðurskiftini ikki eru í lagi, so fara vit umborð. Og tað fara vit at halda fram við, sigur Mikkjal Olsen, skipaefirlitsmaður.



Byrja at lata seg í flótidraktir



Draktirnar skulu festast væl



Trupulleiki við brandslangu



Mikkjal Olsen og Jóhild Ziskason, skipaæftirlitsfólk hjá Sjóvinnu-
stýrinum, á veg umborð



Nærum komin á mál



So er öll manningin komin í flótidrakt



Iv samir...



Vesturhavið við bryggju í Havn



Nyggja FSN Húsið

Annfinnur Garðalíð framman fyri høvuðsdyrnar

Føroya Skipara- og Navigatørfelag í nýggju høli

Talan er um fyrrverandi Vinnuhúsið Undir Brúnni. Føroya Skipara- og Navigatørfelag hevur keypt ognina, og felagið er longu flutt inn í nýggju hølini.

Hølisviðurskiftini hjá felagnum vóru vorðin ov trong í Jekaragøtu, og nógv skuldi eisini gerast við ognina. Tí varð avgjørt at selja gomlu húsinu og keypa nýggju ognina Undir Brúnni frá Vinnuhúsinum.

- Vit stóðu við einum bygningi, sum skuldi totalrenoverast. Og tað

kostar pening. So stóð hendan ognin okkum í boði, og vit tóku av, sigur formaðurin í Føroya Skipara- og Navigatørfelag, Annfinnur Garðalíð.

Nýggju húsinu hjá felagnum eru í trimum hæddum við eini vídd, sum fevnir um íalt 450 fermetrar. Í lötuni hevur felagið ikki tørv á øllum fer-

metrunum, og tískil verða partar av hølunum leigaðir út.

Føroya Skipara- og Navigatørfelag skrivaði undir keypsáttmálan 17. august í ár.

Tú ringir vit heinta

Telefon 41 42 43



Gev spilloljuni nýtt virði



IRF · Telefax: 41 42 44 · FO-520 Leirvík · irf@irf.fo



Simulatorurinn er í 3D.

Simulatorur gevur betri maskinmeistarar

Vinnuháskúlin hefur fengið nýggjan 3D maskinrúmsimulator. Hetta gevur næmingunum heilt aðrar og betri möguleikar í útbúgvinginni.

- Eg ivist ekki í, at nýggi simulatorurinn fer at hava við sær, at vit fáa uppafgur betri maskinmeistarar, tá teir eru lidnir við skúlan.

Tað sigur Wilhelm Petersen, stjóri á Vinnuháskúlanum.

Við nýggja 3D-simulatorinum kunnu næmingarnir venja og læra at brúka motorar, sum um tað vóru motorarnir sjálvir, teir høvdu á skúlanum. Slíkir simulatorar verða eisini brúktir á fleiri øðrum maskinmeistaraskúlum. Aðrastaðni, har rúm er fyri tí, hava teir veruligar motorar.

Simulatorurinn hevur tveir motorar, annar er av einum stórum oljutanga-skipi. Talan er um nýggjan og sera framkomnan simulator, ið verður nýttur á universitetum og hægri lærustovnum til frálæru, venjingar og til skeiðvirksemi innan maskinøkið.

Statoil stuðlar

Nýggi simulatorurinn kostar umleið hálva aðru milliún krónur, og Statoil hevur stuðlað. Umboð fyri Statoil sigur, at júst ein ætlan sum hendan er nakað, sum hóska inn í stuðuls-

ætlanirnar hjá felagnum. Hetta er eisini líkandi útgerð, sum Statoil sjálvur brúkar. At feroyskir maskinmeistarar so koma væl útbúinir út av Vinnuháskúlanum við royndum við slíkum simulatori í skjáttuni, kann eisini koma væl við í arbeiðinum hjá Statoil.

Stjórin á Vinnuháskúlanum, Wilhelm Petersen, vísir á, at tað er onki nýtt, at simulatorar verða nýttir í frálæruni bæði á maskin- og navigatjónsíduni. Men seinastu árin er hend ein stór menning innan simulatorar.



Nýggi simulatorurinn hjá Vinnuháskúlanum.

- Fyri einum ári síðan vóru vit og vitjaðu eitt væl útbyggt universitet í Svøríki. Tá sóu vit fyrstu ferð ein slíkan simulator, sum tey vóru ógvuliga fegin um har, sigur Wilhelm Petersen.

Arbeitt varð so við tankanum um, at tað hevði verið gott við einum sovorðnum simulatori á Vinnuháskúlanum. Skúlin tók upp samskipti við Statoil, har tosað varð um, hvørt tað var møguligt at finna eina ætlan, sum kundi koma undir førleikamennning hjá Statoil, og har tað hóskaði inn í frálærana hjá Vinnuháskúlanum.

- Har komu vit so fram til, at ein sovorðin simulator hóskaði væl inn í ætlanirnar hjá báðum pørtum. Her var møguleiki hjá næmingum at læra bæði djúpri, breiðari og skjótari. Semja varð um at fara undir ætlanina, og umsókn um stuðul varð send Statoil, greiðir stjórin á Vinnuháskúlanum frá.

Statoil var sinnað at stuðla ætlanini, og nú er maskinrúm-simulatorurinn so tikin í nýtslu á Vinnuháskúlanum við Krákugjógv í Havn.

Betri útbúgving

Wilhelm Petersen heldur simulatorin geva næmingunum nakrar ótrúliga góðar møguleikar, tí tú kanst byrja

frálærana á einum løttum stigi, og so fara heilt í dýpdina.

- Tí hetta er eitt 100 prosent kopi av einum maskinrúmi við øllum teimum lutum, sum eitt maskinrúm hevur. Og tað er munur á at sita og blaða í eini bók og so at hyggja at simulatorinum og síggja, at um eg geri hetta, so

hendir hatta, sigur Wilhelm Petersen.

Hann ivast ikki í, at hendan góða venjingin fer at bera í sær, at vit fáa uppافتur betri maskinmeistarar út úr skúlanum.



Wilhelm Petersen, stjóri á Vinnuháskúlanum, ivast ikki í, at við nýggja simulatorinum fáa vit uppافتur betri maskinmeistarar út úr Vinnuháskúlanum.



Fríðborg riggar til í Íslandi og fær millum annað spildurnýggja verksmiðju umborð.

Fríðborg skjótt klár til krabbafiskiskap

Gongst sum ætlað, fer nýggja Fríðborg at fiska eftir krabba í Smoguni í Barentshavinum heilt skjótt.

Ætlanirnar hjá partafelagnum Fríðborg at fiska krabba í Smoguni nærkast. Hetta er ein spennandi ætlan, har brotið verður upp úr nýggjum á ymsan hátt. Tá hendan greinin verður skrivað, liggur Fríðborg í Íslandi. Har fær skipið spildurnýggja verksmiðju umborð.

- Talan er um eitt spildurnýtt slag av verksmiðju, sum ongin áður hevur roynt. Verksmiðjan er gjørd til Fríðborg burturav, sigur verkætlanarleiðarin hjá partafelagnum Fríðborg, Johannes Joensen.

Royna við rúsum

Fiskireiðskapurin hjá Fríðborg er rúsur. Heldur smærri rúsur, enn nýttar verða nógva aðrastaðni, og sum

standa longri. Ætlanin er, at hesar rúsurnar skulu ikki standa meira enn einar tveir dagar í senn.

- Vit nýta eitt sindur smærri rúsur, sum eru góðar at stápla. Vit fara so at draga tær oftari, enn teir, sum nýta størri rúsur, sigur Johannes Joensen.

Teir fara at royna í Smoguni í Barentshavinum. Har er onki TAC (veiðuhámark) í lötuni. Fríðborg hevur fingið fiskiloyvi í fyribils eitt ár, og tað ræður um at koma í gongd sum skjótast. Á tann hátt kunnu teir útvega sær søgulig rættindi til tann dagin, TAC verður ásett. Og tað verður tað fyrr ella seinni.

Snow-crab

Slagið av krabba, roynt verður eftir í Smoguni, er sonevndi snow-krabbin

ella kavakrabbin. Hetta er ein krabbi, sum er ættaður við taskukrabba, sum vit kenna heilt inni á føroysku firðunum. Men snow-krabbi er størri enn taskukrabbi og minni enn kongakrabbi.

Prísurin fyri snow-krabba liggur um 60 krónur kilo, og avtakaralondini eru serliga Kina og londini kring Kina. USA keypir eisini nógvan snow-krabba.

Tá Fríðborg kemur úr Íslandi til Føroya, fara teir at brúka nakrar dagar at gera fiskiklart. Síðan fara teir at royna útgerðina undir Føroyum í nakrar dagar.

- Tá tað er gjørt, og alt riggar sum tað skal, fara vit beina leið í Smoguna, sigur Johannes Joensen, verkætlanarleiðari.

Nítjan mans verða við Fríðborg fyrsta túrin. Í longdini vænta teir, at nóg mikið verður við seytnan monnum. Flestu av manningini eru føroyingar, og skipari verður John Park av Tvøroyri.

Partafelagið Fríðborg keypti nýggju Fríðborg, sum ongantíð hevur verið til fiskiskap, fyri 13 milliúnir krónur. Nú tað verður klárt at fara til fiskiskap, stendur tað í umleið 45 milliúnur

krónum. Fríðborg skal helst fiska fyri einar 40 til 45 milliúnir krónur árliga fyri at bera seg.



Snow-krabbi eitur krabbaslagið, sum Fríðborg fer at royna eftir í Smoguni.



Rein góðska úr norður Atlantshavi

www.cig.fo



Norðhavnin 8 · Postboks 329 · FO-726 Ánirnar · Føroyar
Tel. +298 20 70 00 · Fax +298 20 70 10
T-postur: cig@cig.fo · www.cig.fo



Fyri stuttum vóru umboð fyri manningarfeløgini og Reiðarafelagið í Skálavík at samanskriva semjurnar til ein nýggjan felags sáttmála. Úr vinstri eru tað Axel Hansen, nevndarlimur í Fiskimannafelagnum, Herálvur Joensen, stjóri í Reiðarafelagnum, Páll Hansen, formaður í Maskinmeistarafelagnum, Kristen Friis, nevndarlimur í Skipara- og Navigatørfelagnum, Annfinnur Garðalíð, formaður í Skipara- og Navigatørfelagnum, og Jan Højgaard, formaður í Fiskimannafelagnum. Mynd: Privat

Sáttmálin kom til høldar

Miðskeiðis í juli góðtók Føroya Skipara- og Navigatørfelag eitt semingsuppskot frá semingsmonnum, og so var vandin fyri verkfalli av.

Tað stóð á gomlum nøglum í summ- ar, tá makrel-háárstíðin stóð fyri dur-unum. Hvørki Føroya Skipara- og Navi-gatørfelag ella Maskinmeistarafelagið høvdu skrivað undir nýggjan sáttmála við Føroya Reiðarafelag, eftir at tann gamli fór úr gildi á nýggjárinum. Bæði feløgini høvdu tó langt sáttmálan í nakrar mánaðir, meðan samráðst varð.

Stóri knúturin var í samráðingunum hjá Føroya Skipara- og Navigatørfelag, sum afturat tí, sum Fiskimannafelagið longu hevði fingið í sínum nýggja sáttmála, millum annað kravdi at fáa lyft eykapartarnar og eftirlønina.

Seming

Fyrst í juli mánaða slitnaðu samráðing- arnar, og Semingsstovnurin varð boðsendur.

Semingsmenninir Terje Sigurðsson og Símun Absalonsen fóru til arbeiðis, men striltið gekst, og leingi sá út til, at semingsroyndin fór at enda úrslita- leys, so allur fiskiflotin fór at verða raktur av verkfalli.

Men sum so ofta, tá harðast leikar á, glapp knappliga, og 15. juli skrivaðu Føroya Skipara- og Navigatørfelag og Føroya Reiðarafelag undir semings- uppskot frá semingsmonnum.

Við semjuni verður reiðarans part- ur av eftirløngjaldinum hækkaður við fimm krónum, úr 40 í 45 krónur fyri hvønn útmynstringardag, og eykapartarnir hjá stýrimonnum kvinkaðu uppeftir við millum 0,01 og 0,05 prosentstigum, alt eftir, hvønn skipabólk talan er um.

Í sersáttmálanum fyri Næraberg hækkaði eykaparturin til 2. stýrimann tó við 0,1 prosentstigi. Og umboð í ídnaðarskipunum, har als ongin eykapartur var til 2. stýrimann fram- anundan, var hesin í semjuni ásettur til 0,15 prosent.

Meistarar bíðaðu

Maskinmeistarafelagið var í veruleikanum liðugt við sínar samráðingar, væl áðrenn stígur kom í samráðingarnar hjá navigatørunum, og boð vórðu send eftir semingsmonnunum.

Men meistararnir vildu bíða við at skriva undir, til teir vistu, hvat spurdist burturúr hinum samráðingunum.

Óg dagin eftir, at Føroya Skipara- og Navigatørfelag hevði góðtikið og skrivað undir semingsuppskotið, skrivaði Maskinmeistarafelagið undir sína semju.

Eisini meistararnir fingtu fimm krónur upp á eftirlønina um dagin og nøkulunda somu hækkingar í eykapørtunum sum hitt felagið.

Felags ábøtur

Longu 27. mai hevði Føroya Fiskimannafelag gjørt semju við Føroya Reiðarafelag um nýggjan sáttmála. Tá varð nakað vunnið inn aftur av tí, sum var latið í undanfarnum samráðingum, og hesar ábøtur fingtu Føroya Skipara- og Navigatørfelag og Maskinmeistarafelagið eisini við í sínum semjum.

Millum annað er býtisprosentíð hjá botnfiskatrolarunum nú aftur tað, sum tað var í 2011, tað er, at býtisprosentíð hjá partrolarunum er hækkað úr 26,5 í 27 og hjá lemmatrolarunum úr 26 í 27.

Somuleiðis er línugjaldið strikað, dagískoytið til kokkarnar er hækkað

úr 50 í 75 krónur um dagin, og á jóllum kann heimaflotin frameftir ikki mynstra aftur fyrr enn eftir midnátt 2. jóladag.

Allar semjurnar hava gildi til 1. apríl 2017, men meðan semjan hjá Føroya Fiskimannafelag er galdandi frá 1. januar, tá gamli sáttmálin fór úr gildi, eru semjurnar hjá Føroya Skipara- og Navigatørfelag og Maskinmeistarafelagnum galdandi frá 1. juli.

Saman við Føroya Reiðarafelag hava tey trý manningarfeløgini nú skrivað allar semjurnar saman í ein nýggjan felags sáttmála.

Eftir tógvið stríð skrivaðu Annfinnur Garðalíð, formaður í Føroya Skipara- og Navigatørfelag, og Herálvur Joensen, stjóri í Føroya Reiðarafelag, 15. juli undir semingsuppskotið frá semingsmonnunum, og vandin fyri verkfalli var av. Aftanfyrri úr vinstru eru tað semingsmenninir Terje Sigurðsson og Símun Absalonsen og Anfinn Olsen, formaður í Føroya Reiðarafelag.



Maskinmeistarafelagið hevði verið í bíðistøðu, meðan Føroya Skipara- og Navigatørfelag samráddist, omen 16. juli skrivaðu Páll Hansen, formaður í Maskinmeistarafelagnum, og Herálvur Joensen, stjóri í Føroya Reiðarafelag eisini undir nýggja sáttmálasemju. Aftanfyrri eru tað úr vinstru John Højsted, Jóan Petur Patursson og Regin Oslen, nevndarlimir í Maskinmeistarafelagnum, og Anfinn Olsen, formaður í Føroya Reiðarafelag.





Bíliga oljan etur eisini føroysk arbeiðspláss

Stóra fallið í oljuprísinum seinasta árið merkist eisini á føroyska arbeiðsmarknaðinum. Handverkarnir eru blivnir færri í Norra, og fleiri skip eru uppløgd.

- Øll bransjan ekur á knøunum. So avgjördur er Jens Meinhard Rasmussen, stjóri í Skansi Offshore, tá hann metir um støðuna, nú oljuprísurin er fallin so nógv seinasta árið.

Skansi Offshore hevur fimm skip, og 120 føroyingar sigla við teimum. - Vit hava eitt hampuligt mix, so vit eru ikki so hart raktir, sigur Jens Meinhard Rasmussen.

Enn hevur Skansi Offshore ikki sagt fólki upp, men virkseimið minkar støðugt. Mixið, sum stjórin sipar til, er, at trý av skipunum eru í langtíðarsáttmálum, og tvey eru á sokallaða



Nógv störv eru horvin úr oljuvinnuni í Norðsjónum. Foto: Ólafur Frederiksen

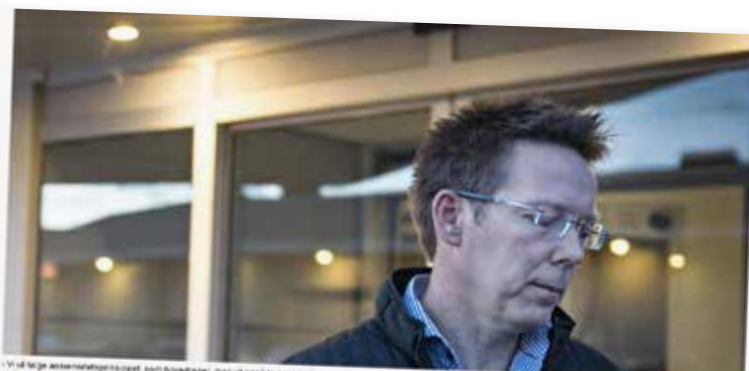

Yfirlit yfir oljuvinnuþróunina í Norðsjónum, meðal annars um störf og stöðvað vinnu, sem aðrir vinnuveitendur áttu Christian Rugland í Sodexo. 50 þúsund störf eru til, 120 er áttunda ára vinnuþráttur.

50 mister jobben - Rugland tror flere må gå

Oljeforpleiningselskapet Sodexo kutter 20 prosent av bemanningen på grunn av oppdragstørken for oljeriggene. 50 ansatte blir oppsagt. Sjefen, Christian Rugland frykter at det kommer flere kutt.

spott-marknaðinum. Tey bæði liva av arbeiði, sum stingur seg upp hjá oljufeløgnum. Talan kann vera um uppgávur, sum bara eru nakrar fáar dagar.

- Øll okkara skip sigla, men vit merkja, at tað eru ringar tíðir, sigur Jens Meinhard Rasmussen. Oljan.fo vísti herfyri á eitt dømi um, hvussu nógv alt er broytt eftir bara einum ári.

Leiguprísurin fyri sokallaði akkershondteringsskip (AHTS) var komin niður á 55.000 norskar krónur um dagin. Fyri einum ári síðani var prísurin fyri somu skip um eina millión krónur fyri ein dag.

Í norskum bløðum og á norskum portalum er tað vorðið gerandiskostur at lesa um uppsøgnir ella skip, sum verða lögð.

63 skip uppløgd

Jens Meinhard Rasmussen vísir á, at nógv skip úr Norðsjónum eru uppløgd, tí ikki er nokk til bara vanligu drift. Í alt eru kanska eini 300 skip í Norðsjónum.

Sambært maritime.no vóru 63 skip uppløgd 13. oktober 2015.

Stjórin í Skansi Offshore vísir eisini á, at ov nógv nýggj skip koma inn í vinnuna.

- Vit síggja, at ov nógvir sáttmálar eru undirskrivaðir um nýbygningar seinastu tíðina, og tað er ikki arbeiði til øll, sigur Jens Meinhard Rasmussen.

Hann sigur, at tað merkist sera væl nú, at oljufeløgini repa seglini øgiligt.

- Kostnaðarstøðið í bransjuni hevur verið sera høgt, og nú skal sparast allastaðni. Kanska hevur kostnaðarstøðið verið ov høgt, sigur Jens Meinhard Rasmussen.

Oljuprísurin í oktober var umleið 50 dollarar fyri tunnuna. Fyri einum góðum ári síðani var oljuprísurin yvir 100 dollarar fyri tunnuna.

Jens Meinhard Rasmussen heldur, at oljufeløgini eiga at klára at tjena pengar, um oljuprísurin liggur millum 50 og 60 dollarar fyri tunnuna.

Sjálvt um Skansi Offshore ikki hevur sagt fólk upp, so sæst í bransjuni, at eisini føroyingar eru farnir úr frálándavinnuni, men ringt er at seta nakað tal á, hvussu nógvir føroyingar hava mist arbeiðið. Í bransjuni halda tey, at fleiri fólk úr frálándavinnuni nú eru at síggja umborð á føroyskum fiskiskipum.

- Í lýtuni er so nógv virksemi í Føroyum, at eg vænti, at teir flestu fáa arbeiði her heima, heldur Jens Meinhard Rasmussen.

Færri handverkarar

Hjá Pam Offshore Service í Havn merkja tey eisini, at minni er at gera í frálándavinnuni. Pam Offshore Service útvegar handverkarar til oljuvinnuna bæði á landi og offshore.

- Í lýtuni hava vit 150 mans. Meginparturin arbeiðir í landi, eitt nú við at umvæla boripallar. Í fjør um hesa tíðina høvdu við 230 mans, sigur Mouritz Mohr, stjóri á Mest, sum eisini eigur Pam Offshore Service.

Samlaðar lönarinntøkur

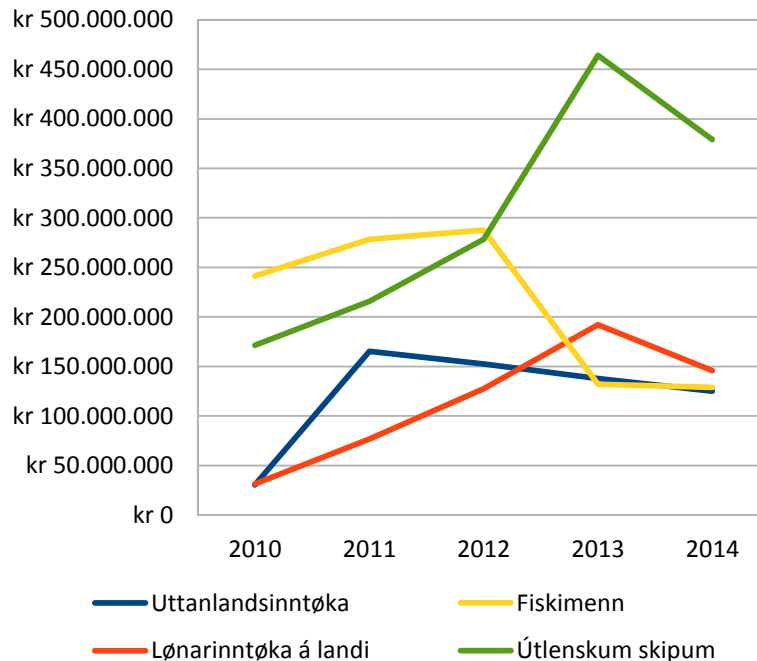

Taks býtir fólk, sum arbeiða uttanlands, í fyra høvuðsbólkar: Utanlandsinntøka, sum er frá teimum, sum sigla við DIS ella danska handilsflotanum, lönarinntøka á landi, lönarinntøka á fiskiskipum og lönarinntøka á øðrum útlenskum skipum, eitt nú í norsku frálándavinnuni. Talvan vísir, hvussu samlaða inntøkan hevur gingið hjá hesum bólkunum.

Føroyingar, sum arbeiða uttanlands

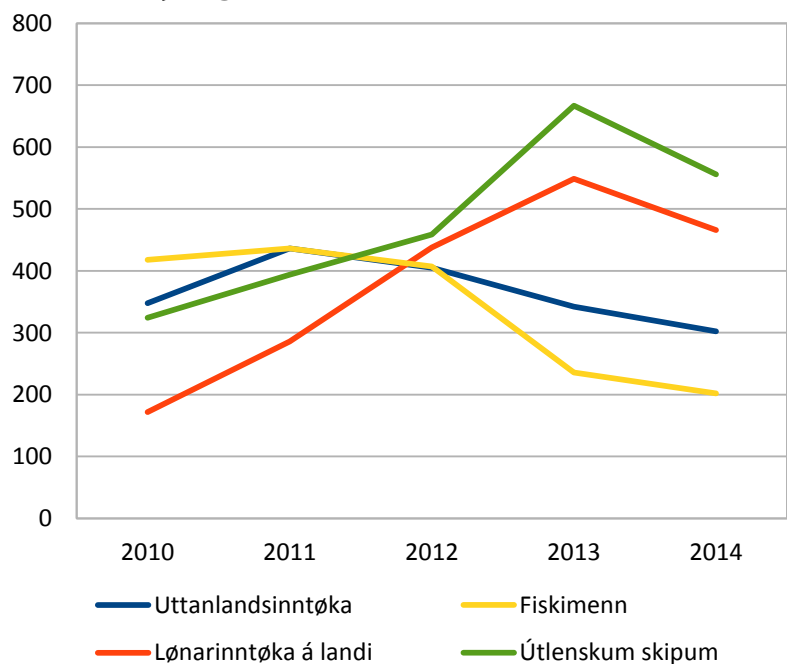

Talið á fólk, sum arbeiða uttanlands, var hægst í 2013. Fiskimenninir blivu færri, og fleiri sigldu við øðrum útlenskum skipum - í frálándavinnuni, við ferðamannaskipum og í handilsflotanum, sum ikki er undir DIS.



Á portalinum maritime.no er yvirlit yvir öll skipini, sum eru lögð. 14. oktober lógu 63 skip kring Evropa, tí einki arbeiði var.

- Vit hava onkrar nýggja verkætlanir fyri framman, men tað tykist, sum bíðitíðin gerst longri, sigur Mouritz Mohr.

Pam Offshore Service hevur elektrikarar, smiðir og aðrar handverkarar í starvi. Meginparturin arbeiðir í Norra.

Høgar inntøkur

Taks hevur tøl fyri árinum 2010 til 2014. Her sæst, at samlaða talið á føroyingum, sum arbeiða uttanlands, er minkað aftur. Flest arbeiðdu uttanlands í 2013 – tá vóru tað í alt næstan 1800. Taks ger tøluni upp í fyra høvuðsbólkar. Tey, sum sigla undir DIS, tað er í danska handilsflotanum, tey sum arbeiða á landi, teir sum fiska við útlenskum skipum, og so teir sum sigla við øðrum útlenskum skipum – í seinasta bólkinum eru norsku frálendaskipini.

Sambært tølunum sær út, sum at fleiri fóru í frálendavinnuna og við øðrum útlenskum skipum, meðan føroyingar umborð á útlenskum fiskiskipum eru fækkaðir. Í 2013 vóru samlaðu inntøkurnar hjá teimum føroyingum, sum sigldu við útlenskum skipum, næstan eina hálva



Oljuprísurin í oktober var umleið 50 dollarar fyri tunnuna. Fyri einum góðum ári síðani var oljuprísurin yvir 100 dollarar fyri tunnuna. Foto: Ólavur Frederiksen



Í Norra hava 24.000 fólk mist arbeiðið í oljuvinnuni síðani august 2014 Foto: Ólavur Frederiksen

milliard krónur. Í alt hjá øllum fyra bólkunum var samlaða inntøkan næstan eina milliard krónur.

Ring støða í Norra

Í Norra hava 24.000 fólk mist arbeiðið í oljuvinnuni síðani august 2014. Í Norra er tað næstan gerandiskostur, at nógv fólk verða uppsøgd í oljuvinnuni ella vinnum, sum eru knýttar at oljuvinnuni. Mett verður, at umleið

330.000 fólk arbeiða í oljuvinnuni ella vinnum, sum eru knýttar at oljuframleiðslu.

Bara í Statoil hava 4500 fólk mist arbeiðið. Aftenbladet hevur gjørt ein lista við næstan 100 norskar fyrirkur, sum hava sagt starvsfólkum úr starvi.

13. oktober stóð grein í Stavanger Aftenblad um fyrirkuna Sodexo, sum mátti siga 50 fólkkum upp. Fyrirkkan hevði kokkar og reingerðarfólk í

arbeiði, sum veittu tænastr til oljupallar. Oljufeløgini hava lagt fleiri oljupallar. Sodexo hevur áður sagt 120 fólk úr starvi. Stjórin stúrir fyri, at upp aftur fleiri verða søgd úr starvi.

Frálandareidarið Farstad legði í oktober fimm skip, og 100 mistu arbeiðið. Farstad hevur 62 skip í oljuvinnuni.

ELDRIVIN SPØL FRÁ IBERCISA

KSS ER UMBOÐ FYRI IBERCISA Í FØROYUM

KSS ER UMBOÐ FYRI IBERCISA Í FØROYUM, DANMARK, GRØNLANDI, SVØRÍKI, ONGLANDI, SKOTLANDI, ÍRLANDI, ÍSLANDI OG NORRA.

FLEIRI FYRIMUNIR, LÆGRI KOSTNAÐUR

Eldrivnu spølini frá Ibercisa eru at finna umborð á yvir 120 trolarum kring heimin. Spølini hava fingið avbera góð ummæli. Spølini hava minni tørv á orku, og eru harvið biligari í rakstri og meira umhvørvisvinarlig.



Ynskir tú at hoyra meira um eldrivnu spølini? Set teg í samband við okkum.



+298 472030



KSS@KSS.FO



WWW.KSS.FO



KSS
KLAKSVIKAR SLEIPISTØE

TÍN TRYGD - ER TÍN ÁBYRGD!

Eru landgonguviðurskiftini trygg ?
Nýtir tú persónliga trygdarútgerð ?
Er bjargingarútgerðin tøk og í lagi ?

Halda tit bjargingar- og brandvenjingar regluliga?

Yvirheldur tú kravdu hvílitíðina ?

**- eisini vit vilja,
at tú ert trygg/-ur!**



SJÓVINNUSTÝRIÐ

FAROESE MARITIME AUTHORITY

Sjóvinnustýrið · Inni á Støð 22 · Postúm 28 · 370 Miðvágur · Tlf 35 56 00 · Fax 35 56 01 · Teldupostur fma@fma.fo · Heimasíða www.fma.fo



Annfinnur Garðalíð, formaður í Føroya Skipara- og Navigatørfelag, Selma Ellingsgaard, forkvinna í Starvsmannafelagnum, Páll Nielsen, advokatur, og Páll Hansen, formaður í Maskinmeistarafelagnum, eftir málsviðgerðina í Fasta Gerðarrætti 17. september. 2. oktober kundu tey anda lættan, tí tey vunnu á Figgjarmálaráðnum.

Eyka løn jóladag og langafríggjadag

Felags fatanin av sáttmálafortreytunum vigaði meira í Fasta Gerðarrætti enn bókstaviliga orðingin í sáttmálunum. Niðurstøðan hjá rættinum var, at siglingin hjá strandfaraskipunum jóladag og langafríggjadag ikki er innroknað í føstu lønirnar hjá manningunum. Úrtíðarløn skal tí latast fyri at sigla hesar báðar dagarnar.

Jóladagur og langifríggjadagur eru ikki innroknaðir í føstu lønina hjá manningunum á skipunum hjá Strandfaraskipum Landsins, og tað merkir, at manningarnar skulu hava úrtíðarløn fyri at arbeiða hesar báðar halgidagarnar.

Tað er niðurstøðan hjá Fasta Gerðarrætti. Málið var fyri í Gerðarrættinum 17. september, og kom rætturin við sínum úrskurði 2. oktober.

Ósemjan millum Føroya Skipara- og Navigatørfelag, Maskinmeistarafelagið og Starvsmannafelagið øðrumegin og Strandfaraskip Landsins/Figgjarmálaráðið hinumegin tók seg upp undan jolum í fjør, tá Strandferðslan knappliga gjørði av, at siglast skuldi jóladag. Í vár varð so eisini siglt langafríggjadag.

Lønardeildin segði nei

Manningarnar á Strandfaraskipum Landsins eru settar eftir sáttmálum millum Figgjarmálaráðið og tey trý fakfeløgini, og fakfeløgini kravdu, at hægsta úrtíðarløn skuldi latast, um limir teirra skuldu til arbeiðis jóladag og langafríggjadag.

Men hesum noktaði Lønardeildin hjá Figgjarmálaráðnum fyri. Øll sigling, eisini sigling allar halgidagar, var longu innroknað í føstu sáttmálalønirnar hjá manningunum, var upphaldið hjá Lønardeildini, og tí skuldi ikki eitt oyra eyka gjaldast í løn.

Í sáttmálunum hjá øllum trimum feløgnum eru eisini ásetingar um, at halgidagar longu eru íroknaðir føstu lønina.



Snorri Fjalsbak, stjóri á Lønardeildini í Fíggjarmálaráðnum, førði sjálvur málið vegna Fíggjarmálaráðið. – Eg havi ongantíð hoyrt um ein sáttmála, ið bert er galdandi 363 dagar um árið, segði hann millum annað í síni prosedyru.

Í sáttmálanum millum Starvsmannafelagið og Fíggjarmálaráðið stendur, at "Manningarnar hava ikki rætt til yvirtíðarløn, hvørki gerandisdagar ella sunnu- og halgidagar, tí henda er viðroknað í føstu lønini". Og í sáttmálunum, sum tey bæði manningarfeløgini hava við Fíggjarmálaráðið viðvíkjandi Strandferðsluni, er ásetingin einsljóðandi: "Samsýning fyri at arbeiða sunnudagar, halgidagar og fastar frídagar er roknað við í føstu lønini."

Sigling ikki upp á tal

Men tað er kortini ikki galdandi fyri jóladag og langafríggjadag, er niðurstøðan hjá Fasta Gerðarrætti, tí orðingarnar í síni tíð eru gjørðar út frá tí greiðu fortreyt, at sigling hesar báðar dagarnar ikki kundi koma upp á tal.

Tískil leggur Fasti Gerðarrættur í sínum úrskurði dent á felags fatanina hjá þórtunum um arbeiðstíðina, sum lá til grund, tá fastlönaravtalan í síni tíð varð gjørd, heldur enn á ítøkiligum

ÚRSKURÐURIN HJÁ FASTA GERÐARRÆTTI:

Innkærda verður dømd at viðurkenna, at fasta lønin, sum sambært sáttmálum er galdandi fyri limirnar í kærandi feløgunum, sum sigla við skipunum hjá Strandfaraskipum Landsins, ikki fevnir um sigling jóladag og langafríggjadag.

Og at limirnir hjá Starvsmannafelagnum, sum sigldu vegna Strandfaraskip Landsins jóladag 2014 og langafríggjadag 2015, hava rætt til yvirtíð fyri arbeiðdu tímarar hesar dagar samsvarandi ásetingunum í § 26 stk. 2 og § 22 stk. 6 í sáttmálanum partanna millum.

Og at limirnir í Føroya Skipara- og Navigatørfelag og Maskinmeistarafelagnum, sum sigldu vegna Strandfaraskip Landsins jóladag 2014 og langafríggjadag 2015, hava rætt til løn hesar dagar svarandi til tímar og løn, sum ásett í útrókningini av fastlönarsáttmálanum fyri aðrar halgidagar.

orðingarnar um yvirtíðarløn í sáttmálunum.

Og at tað var ein felags fatan, at ongín sigling var jóladag og langafríggjadag, var eisini undirbyggt av øllum vitnunum, sum Páll Nielsen, advokatur hjá teimum trimum fakfeløgunum, hevði kallað inn til gerðarrættarfundin 17. september.

Hann hevði innkallað Páll Hansen, formann í Maskinmeistarafelagnum, Selmu Ellingsgaard, forkvinnu í Starvsmannafelagnum, Páll Heine-



Nú er ongín ivi longur, manningarnar á strandfaraskipunum skulu hava úrtíðarløn fyri at arbeiða jóladag og langafríggjadag.

“Lønarsamráðingarnar hava altíð tikið støði í galdandi ferðaætlan, og eftir teimum hevur ongantíð verið siglt jóladag og langafríggjadag”

Páll Heinesen, fyrrverandi leiðandi starvsfólk á Strandferðsluni



Tá Smyril í 2009 fór at sigla útferðir hvítusunnudag, var ein nýggj lønarútrokning gjørd, og tá varð staðfest, at hvítusunnudagur er við í føstu lønini sum sunnudagur. Tað sama er galdandi fyri páskadag. Tí eiga manningarnar ikki úrtíðarløn fyri at sigla hesar báðar dagarnar.

sen, fyrrverandi leiðandi starvsfólk hjá Strandfaraskipum Landsins, Gunnleiv Dalsgarð, fyrrverandi formann í Starvsmanafelagnum, og Ellint Abrahamsen, nevndarlim og fyrrverandi formann í Føroya Skipara- og Navigatørfelag. Øll vitnini hava drúgvar royndir í sáttmálasamráðingum og hava eisini verið við í samráðingum um lønarviðurskiftini hjá Strandferðsluni.

Og tey vóru á einum máli um, at hædd ongantíð hevur verið tikin fyri sigling jóladag og langafríggjadag, tá samráðingar hava verið.

Tað sama er fyri so vítt eisini galdandi fyri páskadag, men hann er altíð sunnudag, og allir sunnudagar eru fevndir av sáttmálunum. Tí kunnu manningarnar ikki krevja eyka løn fyri at sigla tann dagin, hóast páskadagur eisini var við í upprunaliga kravinum.

Ferðaætlan er grundarlagið

Snorri Fjalsbak, stjóri á Lønardeildini, førði sjálvur málið teirra vegna og hevði ikki kallað nakað vitni inn, men hann setti øllum vitnunum, sum Páll Nielsen hevði kallað inn, sama spurning: Um tey nakrantíð undir sáttmálasamráðingum høvdu ímyndað sær ein sáttmála, sum bert var galdandi 363 dagar um árið og ikki 365.

Við hesum vildi stjórin á Lønardeildini staðfesta, at tað í sáttmálunum er undirskilt, at teir eru galdandi fyri allar dagarnar í árinum.

- Eg havi so ongantíð hoyrt um ein sáttmála, sum bert er galdandi 363 dagar um árið, segði hann í síni prosedyru.

Men Fasti Gerðarrættur legði ikki dent á hetta. Hinvegin legði rætturin dent á vitnisfrágreiðingarnar og serliga á hana hjá Páll Heinesen, fyrrverandi leiðandi starvsfólki á Strandferðsluni, ið sjálvur tók lut í samráðingunum, tá fastlønaravtalan fyri manningarnar hjá Strandferðsluni í síni tíð var gjørd.

Hann greiddi frá, at lønarsamráðingarnar altíð høvdu tikið støði í galdandi ferðaætlan, og eftir teimum hevði ongantíð verið siglt jóladag og langafríggjadag.

Hinvegin skuldi sigling páskadag metast sum sunnudagssigling. Hetta grundaði hann á eina útrokning frá 2009, tá Strandferðslan fór at sigla útferðir hvítusunnudag.

Páll Heinesen segði, at útrokningin var gjørd fyri at vísa, at hvítusunnudagur var sunnudagur og tí innroknaður í føstu lønina, og tað sama er galdandi fyri páskadag, segði hann.



Orkulán til bústaðin við lágari rentu

Tú hefur nú möguleika at fáa eitt orkulán við 2,5% í rentu

Við orkuláninum kanst tú gera umbyggingar og betringar á bústaðin fyri at minka um orkuútreiðslur í gerandisdegnum. Samstundis økist tín bústaður í virði, og tú gert okkurt gott fyri umhvørvið.

Tað er ikki neyðugt, at tú frammanundan ert kundur í Eik, fyri at fáa orkulán. Treingir tín bústaður til orkusparandi ábøtur ella betringar, so er bara at seta teg í samband við okkum á tel 348 000. Les meira á www.eik.fo um okkara orkulán.

Tel. 348 000 www.eik.fo

Orkulán

Orkulán kann veitast til:

- ✓ At skifta vindeygu
- ✓ At bjálva bústaðin
- ✓ At skifta tak í sambandi við bjálving
- ✓ At bjálva og klæða húsini av nýggjum
- ✓ Nýggja ella alternativa orkuskipan

Orkulán innan fyri 80% av virðinum á ognini verður rentað við 2,5%. Við orkuláni á 300.000 kr. og afturgjaldstíð yvir 20 ár, er effektiv rentan 2,52% og ÁKP 2,95%.

www.mest.fo

EYKALUTIR

24/7 TÆNASTA - RING +298 79 11 00



Lætt at bíleggja umvegis telefon ella teldupost



24/7 tænasta



Størsta og besta goymsla í landinum



Sølubúð/goymsla í Havn, Runavík og á Skála



Vit koyra kring alt landið



Álftandi tænasta



MEST P/F · J.C. Svabosgøta 31
P.O. BOX 65 · FO-110 Tórshavn
tel: +298 301100 · info@mest.fo



Asbjørn Senior varð fyrst keyptur til Vágs. Mynd: Eileen Sandá

7,6 milliónir fyri at lána makrelloyvi

Á avreiðingarseðlunum frá Asbjørn Senior sæst beinleiðis, hvussu ber til at vinna pening við at loyva øðrum at brúka fiskiloyvi, sum eru fingin uttan gjald úr Fiskimálaráðnum. Asbjørn Senior fiskaði í 2014 í 25 dagar upp á loyvi hjá Thor í Hósvík. Í Hósvík fingur teir góðar sjev milliónir krónur afturfyri.

Pengarnir eru øgiligir í makrelinum. 25 dagar í oktober og november 2014 fiskaði Asbjørn Senior makrel og landaði í Kollafirði.

Í alt var selt fyri stívar 28 milliónir krónur. Semja er ikki millum reiðarið og Føroya Fiskimannafelag um bítisprosent, men Føroya Skipara- og Navigatørfelag og Maskinmeistarafelagið høvdu gjørt semju við reiðarið hjá Asbjørn Senior um eitt bítisprosent á 17,5, galdandi í 2014. Landskassaavgjaldið - tilfeingisgjaldið

- var fimm milliónir krónir og aðrar útreiðslur vóru nakrar hundrad túsund krónur. Eftir eru 23 milliónir krónur, sum við bítisprosentinum 17,5 høvdu givið manningini fyra milliónir krónur til javnbýtis.

Hetta skuldi merkt, at manningin skuldi hava fyra milliónir krónur at býta. Men tá avreiðingarseðlar komu til Skipara- og Navigatørfelagið ansaðu tey eftir, at manningin ikki hevði fingið alla upphæddina. Manningin hevði fingið 2,7 milliónir at býta sínámillum.

Keypt ella leigað makrelloyvi

Tað vísti seg, at Asbjørn Senior hevði keypt ella leigað fleiri makrelloyvi frá Thor í Hósvík, sum høvdu fleiri makrelloyvi, sum teir kundu lata øðrum at fiska.

Í uppgerðunum frá reiðaranum á Asbjørn Senior sæst, at ein triðingur av nettosøluni var goldin til Thor í Hósvík, og reiðarið hjá Asbjørn Senior fekk hinar tveir triðingarnar. Sostatt kundi Thor hesar 25 dagarnar tjena 7,6 milliónir krónur fyri at lata Asbjørn

Senior fiska upp á síni loyvi. Sama tíðarskeið fekk landskassin fimm milliónir í avgjaldi, sum var ein króna fyri hvørt kilo av makreli, sum var selt.

Tað vísti seg, at tá manningarpartinur skuldi roknast út, hevði reiðarið hjá Asbjørn Senior drigið gjaldið til Thor frá, áðrenn manningin fekk síni 17,5 prosent. Í krónum var talan um, at manningin átti umleið 2,2 milliónir afturat at býta sínámillum.

Høgar hýrur

At peningurin er nógur í makrelfiskiskapinum sæst, tá hugt verður eftir hýrunum. Áðrenn parturin, sum Thor fekk fyri at eiga loyvini, verður tikin við, tjenti skiparin 742.000 krónur fyri hesar 25 dagarnar, og dekkarin tjenti 327.000 kr.

- Fyri okkum var tað prinsipielt, at manningin átti 17,5 prosent av samlaða söluvirðinum og ikki bara av tí

partinum, sum var eftir hjá reiðariðnum hjá Asbjørn Senior, sigur Annfinnur Garðalið, formaður í Føroya Skipara- og Navigatørfelag.

Felagið gjørði reiðarið vart við hetta og kravdi, at manningin fekk 2,2 milliónir krónur afturat at býta. Reiðariðið hjá Asbjørn Senior, Ocean Group Faroes Ltd., hevur viðurkent kravið og hevur gildið meginpartin aftur.

Eftir avrokningunum at døma verður nettoinntøkan av makrel-søluni býtt við einum triðingi til Thor fyri at hava lænt loyvini og tveimum triðingum til reiðarið hjá Asbjørn Senior.

WR 12

**Avreiðing 8/11 Asbjørn Senior til Pelagos.
Loyvið hjá Ran (P/F Thor)**

	Kg	Prisur	Upphædd
Mackerel Mixed	774.113	5,31	4.110.540,03
Mackerel waste	30.378	2,00	60.756,00
Herring waste	79.599	3,00	238.797,00
Íalt	884.090		4.410.093,03
Trygdargrunnurin		1%	-44.100,93
Ráfiskagjald - <i>Landing</i>		0,75%	-33.075,70
Brutto			4.332.916,40
Landskassaavgjald:			
Makrelur		-1,00	-804.491,00
Sild		0,00	0,00
Gjöld íalt			-804.491,00
Netto at deila:			3.528.425,40
Thor		33,33%	1.176.141,80
Ocean Group Faroes		66,67%	2.352.283,60
Flytast á kto. 9870-9951688			

Trygdargrunnurin	-35.059,50	
Ráfiskagjald - <i>Landing</i>	-26.294,67	
Brutto	3.444.602,01	
Landskassaavgjald:		
Makrelur	-1,00	-653.154,00
Sild	-0,50	-20.172,50
Gjöld íalt		-673.326,50
Netto at deila:		2.771.275,51
O.C. Joensen	33,33%	923.758,50
Ocean Group Faroes	66,67%	1.847.517,01
Flytast á kto. 9870-9951688		

Trygdargrunnurin	-35.059,50	
Ráfiskagjald - <i>Landing</i>	-26.294,67	
Brutto	3.444.602,01	
Landskassaavgjald:		
Makrelur	-1,00	-653.154,00
Sild	-0,50	-20.172,50
Gjöld íalt		-673.326,50
Netto at deila:		2.771.275,51
O.C. Joensen	33,33%	923.758,50
Ocean Group Faroes	66,67%	1.847.517,01
Flytast á kto. 9870-9951688		

Trygdargrunnurin	-35.059,50	
Ráfiskagjald - <i>Landing</i>	-26.294,67	
Brutto	3.444.602,01	
Landskassaavgjald:		
Makrelur	-1,00	-862.555,00
Sild	0,00	0,00
Gjöld íalt		-862.555,00
Netto at deila:		3.544.487,27
O.C. Joensen	33,33%	1.181.495,76
Ocean Group Faroes	66,67%	2.362.991,51
Flytast á kto. 9870-9951688		

Trygdargrunnurin	-35.059,50	
Ráfiskagjald - <i>Landing</i>	-26.294,67	
Brutto	3.444.602,01	
Landskassaavgjald:		
Makrelur	-1,00	-862.555,00
Sild	0,00	0,00
Gjöld íalt		-862.555,00
Netto at deila:		3.544.487,27
O.C. Joensen	33,33%	1.181.495,76
Ocean Group Faroes	66,67%	2.362.991,51
Flytast á kto. 9870-9951688		

Trygdargrunnurin	-35.059,50	
Ráfiskagjald - <i>Landing</i>	-26.294,67	
Brutto	3.444.602,01	
Landskassaavgjald:		
Makrelur	-1,00	-862.555,00
Sild	0,00	0,00
Gjöld íalt		-862.555,00
Netto at deila:		3.544.487,27
O.C. Joensen	33,33%	1.181.495,76
Ocean Group Faroes	66,67%	2.362.991,51
Flytast á kto. 9870-9951688		

Jan Højgaard, formaður í Fiskimannafelagnum og Alex Vilhelm, reiðari á Asbjørn Senior, eftir at avtalan um flutningskip var gjørd í 2014. Fiskimannafelagið hevur tó ongantið góðtikið, at Asbjørn Senior kann avrokna við einum býtisprosent á 17,5, men krevur 27 prosent, sum er galdandi fyri ídnaðarskip.

Mynd á heimasíðuni hjá Føroya Fiskimannafelag, www.fiskimannafelag.fo



“Vit halda als ikki, at hetta slagið av avgjaldi átti at verið – og als ikki í fyrsta liði”

Annfinnur Garðalíð, formaður í Føroya Skipara- og Navigatørfelag

Burtur við avgjaldi í fyrsta liði

Avgjaldið til landskassan verður drigið frá samlaða söluprisinum, áðrenn býtt verður til manningina. Sostatt merkir tað, at manningin rindar sín part av avgjaldinum til landskassan.

- Vit halda als ikki, at hetta slagið av avgjaldi átti at verið – og als ikki í fyrsta liði, sigur Annfinnur Garðalíð.

- Um landskassin á annan hátt tekur sær tilfeingisgjald, er ein politiskur spurningur, men avgjald eigur ikki at verða lagt á fiskiskipini, heldur Annfinnur Garðalíð

Við portalin fiskur.fo segði Alex Vilhelm í desember 2014, at fiskiskapurin í 2014 hevði verið hampiligur, men tað var sera trupult at fáa gongd á, tí felagið er so lítið, og at tilfeingisgjaldið fór við vinninginum hjá reiðarínum.

- Fiskiskapurin í ár hevur verið hampiligur, men tilfeingisgjaldið, sum er lagt á makrelin, fer við øllum vinninginum hjá okkum. Tað er lættari hjá hinum reiðarínum í Føroyum, ið fiska uppsjóvarfisk, tí tey fiska onnur fiskasløg, vit hava bara makrelin, segði Alex Vilhelm við fiskur.fo.

Frá flutningi til fiskiskap

Asbjørn Senior kom til Føroya úr Hirsthals á sumri 2014. Tað var felagið Ocean Group Faroes, sum keypti skipið, sum áðrenn æt Asbjørn, og tað var Fríði Petur Magnussen, sum átti skipið. P/f Ocean Group Faroes í Hósvík keypti skipið fyri 67 milliónir krónur. Hetta felagið var eitt dótturfelag hjá Thor í Hósvík, til tað var selt 13. juni í 2014. Tá varð nevnd og leiðsla skift út, so stjóri nú er Alex Vilhelm,

og nevndarformaður er Finnbjørn Poulsen. Báðir eru úr Vági og eru eisini høvuðsmenn í feløgnum South Pelagic, Baglhólmi, Sancy Trawl og nú seinast Ocean Group Faroes.

Í fyrsta lagi ljóðaði, at skipið skuldi virka sum flutningskip hjá hinum makrelskipunum. Beinavegin kom ósemja millum manningarfeløgini og reiðarið, tí reiðarið og manningin vildu gera avtalur uttan um føroysku manningarsáttmálarnar. Manningarfeløgini lýstu bann fyri at mynstra við Asbjørn Senior.

Seinast í juli 2014 varð avtala gjørd við manningarfeløgini, og Asbjørn Senior skuldi sleppa at virka sum flutningskip, tí Asbjørn Senior hevði onki góðkent fiskiloyvi yvirhøvdur.

Men 23. oktober fór Asbjørn Senior at fiska makrel við loyvinum hjá Kappanum. Og næstu 25 dagarnar fiskaði Asbjørn Senior við loyvunum hjá Kappanum, Ran, Hercules og Poseidon.

Hesar somu dagarnar skifti Asbjørn Senior eigarar fimm ferðir.

Ocean Group Faroes Ltd. seldi skipið til P/F O. C. Joensen, sum 11 dagar seinni seldi skipið til Sp/f Ran, sum átti Asbjørn Senior í 11 dagar, og sum seldi skipið til P/F Thor, sum sjev dagar seinni aftur seldi skipið til P/F Thor Fisheries, sum triggjar dagar seinni seldi tað aftur til Ocean Group Faroes.

Ein rundferð eftir makrelloyvum.

Asbjørn Senior liggur í lötuni í Hirsthals. Fyrr í ár var tað selt til felagið North Atlantic Group Ltd. í Belise, men tað ljóðar at talan er um somu eigarar sum áðrenn.

Ran. Mynd á heimasíðuni hjá Thor, www.thor.fo



Túrur byrjar	Dagar	Loyvið	Eigari	Bruttosøla	Landskassa avgjald	Netto at býta	Til Thor	Til Ocean Group
23-10	6	Kappanum	O. C. Joensen	kr 3.444.602	kr 673.326	kr 2.771.275	kr 923.758	kr 1.847.517
30-10	3	Kappanum	O. C. Joensen	kr 4.407.042	kr 852.555	kr 3.544.487	kr 1.181.495	kr 2.362.991
04-11	4	Ran	P/F Thor	kr 4.332.916	kr 804.491	kr 3.528.425	kr 1.176.141	kr 2.352.283
11-11	3	Ran	P/F Thor	kr 3.003.642	kr 528.803	kr 2.474.839	kr 824.863	kr 1.649.975
15-11	3	Hercules	P/F Thor	kr 4.937.448	kr 856.987	kr 4.080.461	kr 1.360.018	kr 2.720.443
19-11	3	Hercules	P/F Thor	kr 2.776.958	kr 489.774	kr 2.287.184	kr 762.318	kr 1.524.966
22-11	3	Poseidon	P/F Thor Fish.	kr 5.147.040	kr 915.760	kr 4.231.280	kr 1.410.285	kr 2.820.994
Í alt	25			kr 28.049.648	kr 5.121.696	kr 22.917.951	kr 7.638.878	kr 15.279.169

25 dagar í 2014 seldi Asbjørn Senior fyri umleið 28 milliúnir krónur. Í fyrsta lagi var parturin hjá manningini bert roknaður av partinum, sum fór til reiðarið hjá Asbjørn Senior, men manningarfeløgini gjørdur vart við, at parturin, sum Thor fekk, skal eisini roknað við.

Skipaupplýsingar

Skrásetingarnr. : FO-003592	Havnakenningarnr. : TG 773	Skipaskrá : Føroya Skipaskráseting
Skipanavn : ASBJØRN SENIOR	IMO nummar : 9191735	Skipabólkur : Fiskiskip
Kallimerki : OW2031	Heimstaður : 900 Vágur, Føroyar	Eigari : North Atlantic Group Ltd.

Upphædd	Eigari	Tíðarskeið	Skjal
75.000.000,00 DKK	P/F Ocean Group Faroes Ltd., P/f-nr. 4088	17-04-2015 til 14-06-2015	
75.000.000,00 DKK	Sp/f Ran, Sp/F-nr. 3845	23-01-2015 til 16-04-2015	
75.000.000,00 DKK	P/F Ocean Group Faroes Ltd., P/f-nr. 4088	24-11-2014 til 22-01-2015	
75.000.000,00 DKK	P/F Thor Fisheries, P/f-nr. 4538	21-11-2014 til 23-11-2014	
75.000.000,00 DKK	P/F Thor, P/f-nr. 2373	14-11-2014 til 20-11-2014	
75.000.000,00 DKK	Sp/f Ran, Sp/F-nr. 3845	03-11-2014 til 13-11-2014	
75.000.000,00 DKK	P/F O. C. Joensen, P/f-nr. 476	21-10-2014 til 02-11-2014	
67.000.000,00 DKK	P/F Ocean Group Faroes Ltd., P/f-nr. 4088	21-07-2014 til 20-10-2014	

Í oktober/november 2014 skifti Asbjørn Senior eigara fimm ferðir fyri at para skipið við makrelloyvini hjá Thor í Hósvík



Berit Hovsgarð

Vági (fødd og uppvaksin í Hovi)

Fødd: 24. apríl 1976

Parlagsstøða: Livir saman við Halgir Ljósstein (arbeiðir á verksmiðju í Noregi). Berit hevur ein son, fýra ára gamla, Elias.

Starv: Maskinmeistari hjá SEV í Vági

Útbúgving: Dual-útbúgving, aspirantur hjá MÆRSK (skipsførari og maskinmeistari)

Hvussu heldur tú útlitini vera hjá føroyskum maskinmeistarum?

Rættiliga góð. Um tú sum ungur ynskir at vera maskinmeistari, so ert tú tryggjaður fyri lívið.

Hvørji eru útlitini hjá føroyskum kvinnuligum maskinmeistarum?

Akkurat líka góð sum hjá monnum. Tað krevur sjálvandi góð foreldur og svigarforeldur, um tú hevur børn.

Hvør er størsta avbjóðingin hjá einum kvinnuligum maskinmeistara í dag?

Tú hevur ikki nógvar starvsfelagar - arbeiðir nógv einsamøll.

Nær vart tú fyrstu ferð til skips og við hvørjum?

Við Bridget Mærsk í 1999.

Hvør er longsti túrur hjá tær higartil?

5 1/2 mánaðir umborð á Bridget Mærsk.

Hvussu er at arbeiða sum kvinna í einum mansdomineraðum starvi millum maskinmeistarar í SEV?

Rættiliga gott, havi ongantíð havt tað so gott. Fitt fólk.

Hvat gert tú í frítíðini?

Eg havi meldað meg inn í fornminnisfelagið í Hovi. Vit hava eitt savn, sum vit savna gamlar lutir til. Annars passi eg hús og urtagarð, og so er tað familjan. Og sum rættur hovbingur havi eg eisini fingið mær gás.

Hvat slag av bili hevur tú?

Eg eigi ongan bil sjálv, men Halgir hevur Citroën.

Hvat slag av teldu hevur tú?

Ipad.

Hvør er besta bókin, tú hevur lisið?

Stieg Larsson-bøkurnar. Eg lesi bara krimi.

Hvat er besti filmur, tú hevur sæð?

Dirty Dancing, tá eg var ung. Í dag hyggi eg nógv eftir krimifilmum.

Hvat kann gleða teg í gerandisdegnum?

Sonurin.

Hvat kann øsa teg í gerandisdegnum?

Bilar, sum koyra ov seint.



SKEIÐ Á VINNUHÁSKÚLANUM

VINNUHÁSKÚLIN

[BRM skeið](#)

[ERM skeið](#)

[Ship Handling](#)

[Skeið í heilsulæru og endurnýggjan](#)

[ARPA skeið](#)

[ECDIS skeið](#)

[Tecdis skeið](#)

[SSO skeið](#)

[§ 16 skeið](#)

[ISPS skeið](#)

[Endurnýggjan av vinnubrøvum](#)

[Tankers Safety skeið](#)

[Flutningur av vandamiklum farmi](#)

[Ketilpassaraskeið](#)

[GMDSS skeið](#)

[LRC skeið](#)

[GOC skeið og endurnýggjan](#)

[DP Basic/Induktion](#)

[DP Advanced/Simulator](#)

[AIS](#)

[Tankers familiarisation](#)

TRYGDARDEPILIN VIÐ ÁIR

[Eldsløkking umborð á skipi](#)

[Endurtøkuskeið eldsløkking u.s.](#)

[Sløkkileiðsla umborð á skipi](#)

[Eldsløkking fyri skipsvirmenn](#)

[Endurtøka IMO 80](#)

[Trygdarskeið grundleggjandi](#)

[Trygdarskeið fult](#)

[Bátaføraraskeið](#)

[Medisinsk fyrstahjálp](#)

Skeiðini eru sambært STCW-sáttmálanum. Koturnar til skeiðini finnast á heimasíðu skúlans.

Vinnuháskúlin · Boks 104 · 110 Tórshavn
Tel 350 250 · info@vh.fo · www.vh.fo



VINNUHÁSKÚLIN
CENTRE OF MARITIME STUDIES & ENGINEERING



BROT ÚR DAGBÓK

02-07-2015

Samráðingar.

Samráðingarfundur millum FSN – FR, staðfest er ósemja.

03-07-2015

Samráðingar.

Samráðingarnar millum FSN-FR slitnaðar. Í dag varð staðfest, at samráðingarnar millum FSN–FR eru slitnaðar. Partarnir eru samdir um at boðsenda Semingsstovninum.

13-07-2015

Seming byrja á Hotel Føroyum.

14-07-2015

Semingin heldur fram á Hotel Føroyum.

15-07-2015

Kl. 02.00 varð semja gjørd millum FSN og FR.
Kl. 10.30 varð semjan millum FSN og FR undirskrivað í Vinnuhúsinum.

21-07-2015

Klingran FT.

FSN var boðsent til ein fund í Klingruni viðvíkjandi sjóneti til skip.

05-08-2015

Nevndarfundur hjá FSN.

06-08-2015

Samráðingar um flutningsavtalu FF.

Kl. 14.00 Kallaði FF inn til fund viðvíkjandi flutningsavtalu.

10-08-2015

Kl. 09.30 Fundur v/Páll Nielsen. Hesin fundurin snúði seg um viðurskiftini viðvíkjandi Asbjørn Senior.
Kl.11.30 Føroya Prent. Fundur við Føroya Prent um navnið, sum skal standa á nýggja FSN-húsinum.

11-08-2015

Samráðingarfundur v/ Páll Nielsen.

Kl. 13.00. H-Dygd. Fundur við H-Dygd viðvíkjandi tilboði upp á veitan av úthurðum og vindeygum til nýggja FSN-húsið.

12-08-2015.

Alfred Petersen.

Fundur við alfred Petersen um ymist.
Kl. 13.00 Fundur millum FSN og MF.
13-08-2015

Kl. 09.00 Fundur hjá MF.

Fundur millum FSN-MF-FF og South Pelagic. Partarnir leggja fram síni sjónarmið viðvíkjandi eftirstøðum hjá limunum.
Kl. 11.00 Var í Kringvarpinum og umrøddi kvota-barónar.

14-08-2015

H-Dygd.

Fundur við H-Dygd viðvíkjandi keypi av hurðum, vindeygum og arbeiði í nýggja FSN húsinum.

17-08-2015

Skyn.

Fundur millum Vinnuhúsið, FSN og Skyn. Orðað skeytið av nýggja FSN Húsinum. Undirskrivning av skeyti.
Kl.15:30. Vinnuhúsið. Fundur um flutningsavtalu í Vinnuhúsinum.

18-08-2015

Yvirtøka.

Hetta er yvirtøkudagurin hjá Sp/f Brúgvín av nýggja búðstaðnum hjá FSN.
Kl. 15:00 Fundur við FT-NET. Uppfylgingarfundur viðvíkjandi sjóneti, og hvørji tilboð FT vil bjóða sjófolkunum kring Føroyar.

26-08-2015

NLH.

Ráðstevna í NLH.
Kl. 10.00 Fundur í Vinnuhúsinum millum FSN-MF-FF og FR um flutningsavtalu fyri JFK trol-samtakið, Varðan Pelagic, og North West Pelagic. Endaði úrslitalyst.

28-08-2015

Fundur, Vinnuhúsið.

Kl. 11.00. Fundur millum FSN-MF og FR viðvíkjandi flutningsavtalu. Avtalan varð undirskrivað.

31-08-2015

RF - Hans Á Bakka. Kl. 13.00. Fundur hjá MF millum FSN-MF RF " Hans Á Bakka. Ógreiða á sáttmálaviðurskiftunum.

02-09-2015

Fundur við LND. Fundurin varð útsettur.
Kl. 13.00 skuldi fundur verða við P/F Thor viðvíkjandi navigatørunum umborð á Thor Scandia. Fundurin varð avlystur. Málið koyrt í rættin!

03-09-2015

Kl. 10.00 Fundur við LND.
Innleiðandi fundur við LND viðvíkjandi sáttmála fyri

navigatørar. Nýtt øki.

Kl. 13.00 Blaðfundur hjá Mið & Magn í FSN.

11-09-2015

Nevndarfundur.

Fyrsti nevndarfundurin varð hildin í nýggja húsinum hjá FSN.
Kl. 13.00 Trygdargrunnurin. Stýrisfundur í trygdargrunninum.

14-09-2015

Fundur á FF.

Fundur var á FF viðvíkjandi Asbjørn Senior. Advokatvirkið - FF-MF-FSN.

15-09-2015

Fundur hjá FSN.

Fyrirleiki fundur viðvíkjandi SSL-FG. Innkallan av vitnum.

17-09-2015

FG.

Vitnisfrágreiðing viðvíkjandi SSL og Manningarfeløg-unum.

18-09-2015

Vinnuháskúlin.

Kl. 10.00 Fundur í Maritima útbúgvingarráðnum.
Kl. 13.00 Fundur við Húsavarðartænastuna.

21-22-23-2015

NNK.

Fundur í Nordisk Navigatør Kongress á Ålandi.

28-09-2015

Fundur í Skúlastovuni (ALS).

Val av semingsfólki.

Kl. 13.00 Fundur í Portigálinum.

Fundur í Sjóvinnuráðnum (Kærumál).



BROT ÚR DAGBÓK

26-06-2015

MF.

Nevndarfundur. Tosað varð um komandi sáttmálasamráðingar við SEV, Magnus Heinason, og alment lønt á landi, krøv og upplegg. Nýggja kunngerðin um dugnaskaparroynd í motorpassing varð eisini viðgjørð - ikki góðkend í verandi líki. Fáa avtalu við Hans á Bakka helst áðrenn skipið kemur til landið o.a.

03-07-2015

Sjóvinnustýrið.

Kunning um nýggju krøvini til dekkarar, motormenn og skipsatstøðarar.

10-07-2015

FSN.

Blaðfundur (Mið og Magn). Eftirmeting av seinasta blaðnum og greinar til komandi blað o.a ymiskt til blaðið.

22-07-2015.

FF.

Fundur um flutnings avtalu nú makrelveiðan skal byrja. FSN møtti ikki á hesum fundi. 03-08-2015.

FSN.

Blaðfundur á Mið og Magn. Tosað varð um upplegg til komandi blað. Seinnapart. MF. Nevndarfundur um flutnings avtalu. Semja var um at brúka pkt. 1 og pkt 2 frá í fjør; og avtala við nótaskip, at \$36 annars var galdandi.

06-08-2015.

Fuglafjørður.

Fingið fráboðan um russiskt skip á Fuglafirði, har alt ikki var ilagi. FF og MF vóru á staðnum ein stóran part av degnum. Tosaðu við manningina, sum segði seg ikki hava fingið løn í 4 mánaðir. Onkur hevði tørv á lækna hjálpið eftir harðskap umborð. Fingu viðkomandi til lækna.

11-08-2015.

Advokatskrivstovan.

Manningarfeløgini høvdu fund við P. Nielsen um Asbjørn Senior málið. Mann var vorðin varugur við nýggjar feilir í avrokningunum. Hetta kemur so aftrat tí, sum er goldið fyri kvotakeyp. Semja var um at fáa hetta málið avgreitt sum skjótast.

13-08-2015.

MF.

Fundurin var um túrarnar 10 til 16 hjá "Asbjørn Senior". Víst varð til uppgerðir, har tað ber til at staðfesta, hvat manglar, sambært sáttmálanum, at gjalda manningini. Talan er um ialt kr. 2.103.715,89.

17-08-2015.

Vinnuháskúlin.

Móttøka á Vinnuháskúlanum undir Krákugjógv, har høvið var at síggja nýggja maskinrúmsimulatorin hjá skúlanum. Talan er um ein sera framkomnan simulator, sum fer at gera frálærna uppáftur meira hugnaliga og spennandi.

Vinnuhúsið. Fundur millum manningarfeløgini og Føroya Reiðarafelag um flutningsavtalu. Semja var á hesum fundi millum MF, FSN og Reiðarafelagið, meðan semja ikki fekst millum FF og reiðararnar.

22-08-2015.

MF.

Nevndarfundur. Tosað varð um sáttmála fyri Hans á Bakka og fund við Vinnuhúsið um hetta mál. Komandi sáttmálasamráðingar og upplegg var á skránni, og felags álitismaðurin hjá SEV var eisini á fundi og greiddi frá. Nøkur persónsmál vóru eisini á skránni.

24-08-2015.

FF.

Fundur heima á FF um avtalu fyri flutningsskip. Avtalað varð at undirskriva millum manningarfeløgini og reiðariini Jókin og TG fish um flutningsskip og trolarar, sum avreiða til flutningsskip.

25-08-2015.

Vinnuhúsið.

Fundur um avtalu fyri flutningsskip við reiðariini JFK, Varðin Gøtu, og North West Pelagic, Miðvági. Ongin semja fanst á hesum fundi.

28-08-2015.

Vinnuhúsið.

MF og FSN undirskriva avtalu við JFK, Varðan og P/F NWP um flutningsskip í samband við makrelfiskiskap.

10-09-2015.

FSN.

Blaðfundur (Mið og Magn). Kunnað varð um, hvørjar greinar vóru lidnar til komandi blað og møgulig nýggj innlegg.

11-09-2015.

ALS-húsið.

Stýrisfundur í TG. Kunnað varð um gongdina í inn- og útgjöldum higartil í ár og um nýggju KT-skipanina o.a.

15-09-2015.

FSN.

Fyrirreikandi fundur millum Páll Nielsen og tey, sum skulu vitna í gerðarrættarmálinum um 1. jóladag og langafríggjadag.

17-09-2015

ALS-húsið.

Gerðarrættarmáli.

18-09-2015.

Vinnuháskúlin.

Stýrisfundur í Maritima Útbúgvingarráðnum.

21-09-2015.

SVS.

SVS greitt frá, hvussu teir ætla at umsita reglur um niðursetta framtøkumegi. SVS segði, at dentur verður lagdur á at brúka vegleiðing frá framleiðara; at vátan skal fáast frá klassa og at skjalfest verður, at niðursetingin ikki verður broytt aftur. MF er ikki samt við tí, sum her er farið fram, og tað eru hini norðurlendsku maskinmeistarafeløgini heldur ikki. Málið verður tikið upp á komandi NMF-fundi og arbeiðt verður eisini við hesum í ITF/IMO-samanhangi. MF má tó sjálvandi fyrihalda seg til galdandi lóg, og spurningurin verður so, hvussu hetta verður umsitandi. MF meinir, at SVS við hesum er farið út á eitt skráplan.

23-24-25-2015.

Tromsø.

Hesar dagar hevði DNMF "37. Ordinære landsmøte" í Tromsø. Hetta var fyrsti fundur, síðani teir hava býtt landið upp í regiónir. Landsfundurin var sum ein vanligur aðalfundur.

28-09-2015.

Als-húsið.

Umboð fyri arbeiðsgevarasiðuna og fakfelagsumboð, átjan í alt, vóru møtt at velja nýggjan semingsmann og varamann. Verandi semingsmenn vórðu afturvaldir.

Seinnapartin Portugálið. Fundur í Sjóvinnuráðnum. MF hevði kært manningarskjalíð hjá Silver River og Silver Lake. Framtøkumegin hjá skipinum er 3000KW. SVS førði fram, at skipini skuldu mannast sum framtøkumegin var 2999KW - og við einameistara. MF fekk eftir drúgvan fund viðhald í, at skipini skuldu mannast eftir talvu 4. Altjóða sigling.

29-09-15.

MF.

Nevndarfundur. Sjey mál vóru til kunningar, millum annað Asbjørn Senior og samanskiving av sáttmála. Til støðutakan vóru eisini upplegg til komandi samráðingar, Bachelor-útbúgvingar vóru eisini viðgjørðar o.a.

FØÐINGARDAGAR

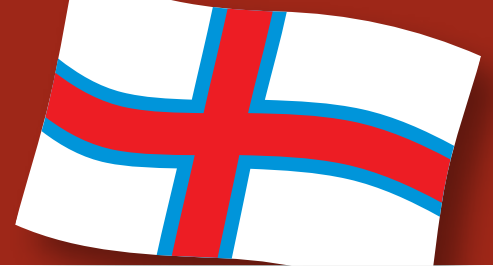

SKIPARA- OG NAVIGATØRFELAGIÐ: FØÐINGARDAGAR

Dánjal Eliassen, Mikladali	2/11-1945	70 ár
John S. Djurhuus, Sumba	27/11-1945	70 ár
Ragnar Tórbjørnson, Argir	19/12-1945	70 ár
Eyðfinnur Poulsen, Skopun	6/1-1946	70 ár
Johan Nicolai Dam, Funningi	9/1-1946	70 ár
Jens Elias Joensen, Glyvrar	11/11-1955	60 ár
Páll Poulsen, Tórshavn	9/12-1955	60 ár
Joseph Nichol森, Vági	24/12-1955	60 ár
Jákup Absalonsen, Viðareiði	4/11-1965	50 ár
Dánjal Jakobsen, Hoyvík	7/11-1965	50 ár
Eli Lassen, Saltangará	24/11-1965	50 ár
Øssur Thomsen, Hvalba	24/1-1966	50 ár
Jákup Lisberg, Akkrar	25/1-1966	50 ár
Christian Djurhuus, Klaksvík	7/11-1975	40 ár
Hans Petur Samuelsen, Haldórvík	9/11-1975	40 ár
Mathias Frífinn Nolsøe, Hoyvík	14/11-1975	40 ár
Eyðstein Poulsen, Klaksvík	23/11-1975	40 ár
Christian Guttorm Mathisen, Klaksvík	1/12-1975	40 ár
Pól Niklái Thorkildshøj, Hósvík	3/12-1975	40 ár
Sámal P. Petersen, Klaksvík	21/12-1975	40 ár
Eiler Jacobsen, Hoyvík	30/12-1975	40 ár
Ingi Ellingsgaard, Eiði	6/1-1976	40 ár
Hanus Tausen, Hvalba	23/11-1985	30 ár
Jón Alvi Hjelm, Vági	19/12-1985	30 ár

MASKINMEISTARAFELAGIÐ: FØÐINGARDAGAR

Mannbjørn Vang, Miðvági	13/11-1945	70 ár
Erling Midjord, Tórshavn	21/11-1945	70 ár
Dánjal Danielsen, Hoyvík	18/11-1955	60 ár
Oddmar Heinesen, Klaksvík	9/12-1955	60 ár
Bergur Nielsen, Saltangará	4/11-1965	50 ár
Klæmint Klein, Argir	8/11-1965	50 ár
Dávur Emil Hentze, Hvalba	25/11-1965	50 ár
Kári Samuelsen, Tórshavn	28/11-1965	50 ár
Tummas Marni Reinert, Tórshavn	3/12-1965	50 ár
Tummas Eli Høj Joensen, Strendur	15/1-1966	50 ár
Børge Due Sørensen, Hoyvík	28/1-1966	50 ár
Jens Tórir Martinson Kruse, Eiði	4/11-1975	40 ár
Steingrím Fuglø, Hattarvík	18/12-1975	40 ár
Petur Skeel Dahl, Hoyvík	3/1-1976	40 ár
Helgi Stefan Ingibjörnsson, Eiði	8/1-1976	40 ár
Fróði Lindenskov, Kollafirði	13/11-1985	30 ár
Dan Augustinussen, Tvøroyri	30/11-1985	30 ár
Jaspur Isaksen, Klaksvík	8/1-1986	30 ár

A photograph of a man sleeping peacefully in a bed. The room has wood-paneled walls. On the wall above the bed is a child's drawing of a boat with the word 'BÚGVI' written in blue. To the left, there is a white electrical outlet and a light fixture with the text 'betri.fo' on it.

betri.fo

Savna tína pensjón hjá Betri pensjón

Veitst tú av,

- at tú hjá Betri pensjón hevur fleiri váðastøði at velja ímillum, og harvið betri møguleika fyri at fáa størri avkast á tíni pensjón
- at 1% meiri í avkasti yvir eitt 40 ára tíðarskeið kann økja tína samansparing við umleið 23 %

Minst til, at um tú savnar pensjón og tryggingar hjá Betri pensjón og Tryggingarfelagnum Føroyum, fært tú ein Ú-kekk.

Set teg í samband við ein av okkara ráðgevum á tel 345 700 ella betri@betri.fo, so vit saman kunnu gjøgnumganga tíni pensjónsviðurskipti.

Betri pensjón

LÍV er
hövuðsstuðul
hjá Rescue LÍV

LÍV ger teg tryggjari á sjónum



Manningin á Rescue LÍV mælir til,
at tú fylgir hesum leisti, um tú
kemur í havsneyð:

1. Gev boð gjøgnum **VHF rás 16**.
 - Um hetta ikki ber til so ring: **1-1-2** (alarmsentralin)
 - Eisini ber til at ringja: **35 13 00** (MRCC)
 - Uppgev altíð eitt fartelesnummar
2. Lurta á VHF rás 16 og hav fartelesnum tøka
 - So fáa vit samskipt við teg



JENS H.

Jens Hansen
Umsjónarmaður á Rescue Lív.

